

Warszawa, dnia 18 stycznia 2013 r.

Poz. 91

**ROZPORZĄDZENIE
MINISTRA TRANSPORTU, BUDOWNICTWA I GOSPODARKI MORSKIEJ¹⁾**

z dnia 16 stycznia 2013 r.

w sprawie doskonalenia techniki jazdy

Na podstawie art. 120 ust. 1 ustawy z dnia 5 stycznia 2011 r. o kierujących pojazdami (Dz. U. Nr 30, poz. 151, z późn. zm.²⁾) zarządza się, co następuje:

Rozdział 1

Przepisy ogólne

§ 1. Rozporządzenie określa:

- 1) szczegółowe wymagania w stosunku do podmiotu prowadzącego ośrodek doskonalenia techniki jazdy w zakresie infrastruktury technicznej, warunków lokalowych oraz wyposażenia dydaktycznego;
- 2) warunki przeprowadzania zajęć;
- 3) program szkolenia osób ubiegających się o uprawnienia instruktora techniki jazdy;
- 4) zakres i warunki egzaminu dla kandydatów na instruktorów techniki jazdy;
- 5) wysokość:
 - a) opłaty za egzamin dla kandydatów na instruktorów techniki jazdy w zależności od zakresu prowadzonego egzaminu,
 - b) stawek wynagrodzenia dla osób wchodzących w skład komisji egzaminacyjnej przeprowadzającej egzaminy dla kandydatów na instruktorów techniki jazdy,
 - c) opłaty za wpis do ewidencji instruktorów techniki jazdy,
 - d) opłaty za wpis przedsiębiorcy do rejestru przedsiębiorców prowadzących ośrodek doskonalenia techniki jazdy;
- 6) wzór:
 - a) wniosku o wpis do rejestru przedsiębiorców prowadzących ośrodek doskonalenia techniki jazdy,
 - b) zaświadczenia potwierdzającego wpis przedsiębiorcy do rejestru przedsiębiorców prowadzących ośrodek doskonalenia techniki jazdy,
 - c) wniosku o wpis do ewidencji instruktorów techniki jazdy,
 - d) świadectwa instruktora techniki jazdy;
- 7) sposób prowadzenia rejestru osób szkolonych oraz wzór zaświadczenia o ukończeniu szkolenia;
- 8) wzór i sposób nadawania numerów ewidencyjnych ośrodka doskonalenia techniki jazdy i numerów w ewidencji instruktorów techniki jazdy.

¹⁾ Minister Transportu, Budownictwa i Gospodarki Morskiej kieruje działem administracji rządowej – transport, na podstawie § 1 ust. 2 pkt 3 rozporządzenia Prezesa Rady Ministrów z dnia 18 listopada 2011 r. w sprawie szczegółowego zakresu działania Ministra Transportu, Budownictwa i Gospodarki Morskiej (Dz. U. Nr 248, poz. 1494 oraz z 2012 r. poz. 1396).

²⁾ Zmiany wymienionej ustawy zostały ogłoszone w Dz. U. z 2011 r. Nr 92, poz. 530, Nr 106, poz. 622, Nr 205, poz. 1210, Nr 227, poz. 1367 i Nr 244, poz. 1454, z 2012 r. poz. 113 oraz z 2013 r. poz. 82.

§ 2. Ilekroć w rozporządzeniu jest mowa o:

- 1) egzaminie – rozumie się przez to egzamin, o którym mowa w art. 117 ust. 2 pkt 7 ustawy;
- 2) ewidencji – rozumie się przez to ewidencję, o której mowa w art. 116 ust. 4 ustawy;
- 3) komisji – rozumie się przez to komisję, o której mowa w art. 119 ust. 1 ustawy;
- 4) podmiocie prowadzącym szkolenie – rozumie się przez to przedsiębiorcę, jednostkę wojskową lub jednostkę organizacyjną służb podległych lub nadzorowanych przez ministra właściwego do spraw wewnętrznych prowadzącą szkolenie podstawowe lub szkolenie uzupełniające;
- 5) rejestrze – rozumie się przez to rejestr przedsiębiorców prowadzących ośrodki doskonalenia techniki jazdy, o którym mowa w art. 114 ust. 1 ustawy;
- 6) szkoleniu podstawowym – rozumie się przez to szkolenie osób ubiegających się o uprawnienia instruktora techniki jazdy;
- 7) szkoleniu uzupełniającym – rozumie się przez to szkolenia osób, posiadających uprawnienia instruktora techniki jazdy, które zamierzają rozszerzyć posiadany zakres uprawnień instruktora techniki jazdy;
- 8) ustawie – rozumie się przez to ustawę z dnia 5 stycznia 2011 r. o kierujących pojazdami.

Rozdział 2

Ośrodek doskonalenia techniki jazdy

§ 3. 1. Infrastrukturę techniczną oraz warunki lokalowe, o których mowa odpowiednio w art. 114 ust. 2 pkt 1 lit. a i d ustawy, ośrodka doskonalenia techniki jazdy stopnia podstawowego oraz ośrodka doskonalenia techniki jazdy stopnia wyższego, o których mowa odpowiednio w art. 112 ust. 1 pkt 1 i 2 ustawy, stanowią:

- 1) obiekt szkoleniowy spełniający wymagania określone w załączniku nr 1 do rozporządzenia;
- 2) lokal biurowy przeznaczony do obsługi klientów oraz przechowywania dokumentacji związanej ze szkoleniem.

2. Wyposażenie dydaktyczne, o którym mowa w art. 114 ust. 2 pkt 1 lit. d ustawy, ośrodka doskonalenia techniki jazdy stopnia podstawowego i ośrodka doskonalenia techniki jazdy stopnia wyższego określa załącznik nr 2 do rozporządzenia.

§ 4. 1. Wzór numeru, o którym mowa w art. 115 ust. 5 ustawy, oraz wzór numeru, o którym mowa w art. 116 ust. 4 ustawy, i sposób ich nadawania określa załącznik nr 3 do rozporządzenia.

2. W przypadku dokonania wpisu kilku ośrodków doskonalenia techniki jazdy prowadzonych przez tego samego przedsiębiorcę, wojewoda wpisuje zakres prowadzonego szkolenia, o którym mowa w art. 112 ust. 1 pkt 1 lub 2 ustawy, odrębnie dla każdego ośrodka doskonalenia techniki jazdy.

3. Za wpis do rejestru wojewoda pobiera opłatę w wysokości 600 zł.

§ 5. 1. Wzór wniosku o wpis do rejestru określa załącznik nr 4 do rozporządzenia.

2. Wzór zaświadczenia potwierdzającego wpis do rejestru określa załącznik nr 5 do rozporządzenia.

Rozdział 3

Szkolenie

§ 6. Szkolenie podstawowe oraz szkolenie uzupełniające są prowadzone zgodnie z programem szkolenia osób ubiegających się o uprawnienia instruktora techniki jazdy, który określa załącznik nr 6 do rozporządzenia.

§ 7. 1. Podmiot prowadzący szkolenie, przyjmując osobę ubiegającą się o uprawnienia instruktora techniki jazdy na szkolenie podstawowe albo szkolenie uzupełniające:

- 1) wpisuje imię i nazwisko tej osoby do rejestru osób szkolonych;
- 2) wpisuje imię i nazwisko tej osoby do dziennika zajęć teoretycznych.

2. Rejestr osób szkolonych jest zakładany w każdym roku kalendarzowym i prowadzony przez podmiot prowadzący szkolenie podstawowe albo szkolenie uzupełniające.

3. Przeprowadzenie poszczególnych szkoleń podstawowych albo szkoleń uzupełniających potwierdza się każdorazowo po ich zakończeniu w rejestrze osób szkolonych, wpisując:

- 1) imię i nazwisko osoby ubiegającej się o uprawnienia instruktora techniki jazdy wraz z numerem PESEL, a w przypadku osoby nieposiadającej numeru PESEL – serię, numer i nazwę dokumentu potwierdzającego tożsamość oraz nazwę kraju, który wydał ten dokument;
- 2) rodzaj, zakres i numer szkolenia, które osoba ubiegająca się o uprawnienia instruktora techniki jazdy ma realizować;
- 3) datę rozpoczęcia i zakończenia szkolenia podstawowego albo szkolenia uzupełniającego;
- 4) imię i nazwisko instruktora techniki jazdy prowadzącego szkolenie podstawowe albo szkolenie uzupełniające, datę ważności świadectwa instruktora techniki jazdy oraz zakres posiadanych uprawnień;
- 5) numer wydanego zaświadczenia o ukończeniu szkolenia podstawowego albo szkolenia uzupełniającego.

§ 8. 1. Warunkiem prowadzenia zajęć teoretycznych jest prowadzenie dziennika zajęć teoretycznych oddzielnie dla każdego szkolenia podstawowego albo szkolenia uzupełniającego.

2. Dziennik, o którym mowa w ust. 1, zawiera:

- 1) imię i nazwisko osoby ubiegającej się o uprawnienia instruktora techniki jazdy wraz z numerem PESEL, a w przypadku osoby nieposiadającej numeru PESEL – serię, numer i nazwę dokumentu potwierdzającego tożsamość oraz nazwę kraju, który wydał ten dokument;
- 2) rodzaj, zakres i numer szkolenia, które osoba ubiegająca się o uprawnienia instruktora techniki jazdy ma realizować;
- 3) wykaz zajęć teoretycznych przeprowadzonych zgodnie z programem, z uwzględnieniem:
 - a) tematu przeprowadzonych zajęć,
 - b) daty przeprowadzonych zajęć,
 - c) liczby godzin przeprowadzonych zajęć,
 - d) podpisów osób ubiegających się o uprawnienia instruktora techniki jazdy uczestniczących w zajęciach, potwierdzających ich obecność na zajęciach,
 - e) imienia, nazwiska i podpisu wykładowcy prowadzącego zajęcia.

§ 9. Przeprowadzenie poszczególnych zajęć teoretycznych jest potwierdzane w dzienniku zajęć teoretycznych każdorazowo po ich zakończeniu przez osobę prowadzącą zajęcia i osobę ubiegającą się o uprawnienia instruktora techniki jazdy, uczestniczącą w tych zajęciach.

§ 10. 1. Szkolenie podstawowe obejmuje zajęcia w zakresie:

- 1) dydaktyki dorosłych;
- 2) doskonalenia techniki jazdy;
- 3) kształcenia umiejętności metodycznych.

2. Szkolenie uzupełniające obejmuje zajęcia w zakresie doskonalenia techniki jazdy.

§ 11. 1. Szkolenie podstawowe obejmuje co najmniej:

- 1) w zakresie prawa jazdy kategorii A – 111 godzin, w tym 65 godzin zajęć teoretycznych i 46 godzin zajęć praktycznych;
- 2) w zakresie prawa jazdy kategorii B, B+E, C, C+E, D lub D+E – 88 godzin, w tym 64 godziny zajęć teoretycznych i 24 godziny zajęć praktycznych.

2. Szkolenie uzupełniające dla osoby posiadającej uprawnienia instruktora techniki jazdy w zakresie prawa jazdy kategorii:

- 1) A obejmuje co najmniej 28 godzin, w tym 4 godziny zajęć teoretycznych i 24 godziny zajęć praktycznych w przypadku rozszerzania zakresu uprawnienia instruktora techniki jazdy o kategorie prawa jazdy B, B+E, C, C+E, D lub D+E;

2) B, B+E, C, C+E, D lub D+E obejmuje co najmniej:

- a) w przypadku rozszerzania zakresu uprawnień instruktora techniki jazdy o kategorii prawa jazdy A – 51 godzin, w tym 5 godzin zajęć teoretycznych i 46 godzin zajęć praktycznych,
- b) w przypadku rozszerzania zakresu uprawnień instruktora techniki jazdy o kategorii prawa jazdy B, B+E, C, C+E, D lub D+E – 15 godzin, w tym 1 godzina zajęć teoretycznych i 14 godzin zajęć praktycznych.

§ 12. Zajęcia praktyczne prowadzi się przy użyciu pojazdu odpowiadającego zakresowi prowadzonego szkolenia podstawowego albo szkolenia uzupełniającego.

§ 13. 1. Zajęcia praktyczne prowadzi się wyłącznie po zakończeniu zajęć teoretycznych.

2. Przed rozpoczęciem zajęć praktycznych wydaje się osobie ubiegającej się o uprawnienia instruktora techniki jazdy kartę zajęć praktycznych.

3. Przeprowadzenie poszczególnych zajęć praktycznych jest potwierdzane w karcie zajęć praktycznych każdorazowo po ich zakończeniu przez osobę prowadzącą zajęcia i osobę ubiegającą się o uprawnienia instruktora techniki jazdy, uczestniczącą w tych zajęciach.

4. Karta zajęć praktycznych zawiera:

- 1) imię i nazwisko osoby ubiegającej się o uprawnienia instruktora techniki jazdy wraz z numerem PESEL, a w przypadku osoby nieposiadającej numeru PESEL – serię, numer i nazwę dokumentu potwierdzającego tożsamość oraz nazwę kraju, który wydał ten dokument;
- 2) rodzaj, zakres i numer szkolenia, które osoba ubiegająca się o uprawnienia instruktora techniki jazdy ma realizować;
- 3) numer w rejestrze osób szkolonych;
- 4) wykaz zajęć praktycznych przeprowadzonych zgodnie z programem, z uwzględnieniem:
 - a) tematu przeprowadzonych zajęć,
 - b) daty przeprowadzonych zajęć,
 - c) liczby godzin przeprowadzonych zajęć,
 - d) podpisu osoby ubiegającej się o uprawnienia instruktora techniki jazdy uczestniczącej w zajęciach, potwierdzającego jej obecność na zajęciach,
 - e) imienia, nazwiska, numeru zaświadczenia i podpisu instruktora techniki jazdy prowadzącego zajęcia.

§ 14. 1. Kierownik podmiotu prowadzącego szkolenie, który wydał kartę zajęć praktycznych, w przypadku przerwania szkolenia podstawowego albo szkolenia uzupełniającego podkreśla i podpisuje kartę po ostatniej wpisanej pozycji.

2. W przypadku przerwania szkolenia podstawowego albo szkolenia uzupełniającego kartę zajęć praktycznych zachowuje osoba ubiegająca się o uprawnienia instruktora techniki jazdy, a podmiot prowadzący szkolenie dołącza jej kopię do prowadzonej dokumentacji.

§ 15. 1. Łączny czas trwania szkolenia podstawowego oraz szkolenia uzupełniającego w ciągu doby nie może przekroczyć 8 godzin.

2. Godzina zajęć w zakresie części teoretycznej szkolenia równa się 45 minutom, a zajęć w zakresie części praktycznej szkolenia – 60 minutom.

§ 16. Ukończenie szkolenia podstawowego albo szkolenia uzupełniającego potwierdza się przez wydanie zaświadczenia o ukończeniu szkolenia podstawowego albo szkolenia uzupełniającego, którego wzór określa załącznik nr 7 do rozporządzenia.

§ 17. 1. Rejestr osób szkolonych jest przechowywany przez podmiot prowadzący szkolenie przez okres 10 lat po upływie roku kalendarzowego, dla którego rejestr został założony.

2. Rejestr osób szkolonych przekazuje się właściwemu organowi sprawującemu nadzór, w celu archiwizacji, niezwłocznie po:

- 1) upływie okresu, o którym mowa w ust. 1;
- 2) wydaniu decyzji o zakazie prowadzenia przez przedsiębiorcę ośrodka doskonalenia techniki jazdy;
- 3) wykreśleniu podmiotu prowadzącego szkolenie z rejestru albo ewidencji.

3. W przypadku utraty rejestru osób szkolonych lub zniszczenia w stopniu powodującym jego nieczytelność rejestr podlega każdorazowo odtworzeniu na podstawie posiadanych przez podmiot prowadzący szkolenie dzienników zajęć teoretycznych oraz kart zajęć praktycznych.

4. Dzienniki zajęć teoretycznych i karty zajęć praktycznych osób ubiegających się o uprawnienia instruktora techniki jazdy wpisanych do rejestru osób szkolonych oraz kopie kart osób ubiegających się o uprawnienia instruktora techniki jazdy, które przerwały szkolenie podstawowe albo szkolenie uzupełniające, przechowuje się przez okres 10 lat od dnia dokonania w nich ostatniego wpisu. Po upływie tego okresu karty i ich kopie podlegają zniszczeniu.

Rozdział 4

Egzaminowanie

§ 18. 1. Egzamin przeprowadza się odrębnie z wiedzy teoretycznej i umiejętności praktycznych, zwanych dalej odpowiednio „częścią teoretyczną egzaminu” i „częścią praktyczną egzaminu”.

2. Część praktyczną egzaminu dla osób ubiegających się o uprawnienia instruktora techniki jazdy przeprowadza się w grupach nie większych niż 10 osób.

3. Komisja przeprowadza egzamin w sposób określony w regulaminie, o którym mowa w art. 119 ust. 5 ustawy.

4. Wysokość stawek wynagrodzenia dla osób wchodzących w skład komisji przeprowadzającej egzamin określa tabela nr 1 w załączniku nr 8 do rozporządzenia.

§ 19. 1. Warunkiem przystąpienia do egzaminu jest:

- 1) spełnienie wymagań, o których mowa w art. 117 ust. 2 pkt 1–6 ustawy;
- 2) posiadanie uprawnienia instruktora techniki jazdy w zakresie prawa jazdy kategorii B lub pozytywny wynik egzaminu w tym zakresie – jeżeli egzamin będzie przeprowadzony w zakresie prawa jazdy kategorii B+E;
- 3) posiadanie uprawnienia instruktora techniki jazdy w zakresie prawa jazdy kategorii C lub pozytywny wynik egzaminu w tym zakresie – jeżeli egzamin będzie przeprowadzony odpowiednio w zakresie prawa jazdy kategorii C+E;
- 4) posiadanie uprawnienia instruktora techniki jazdy w zakresie prawa jazdy kategorii D lub pozytywny wynik egzaminu w tym zakresie – jeżeli egzamin będzie przeprowadzony odpowiednio w zakresie prawa jazdy kategorii D+E.

2. Przed przystąpieniem do egzaminu osoba ubiegająca się o uprawnienia instruktora techniki jazdy składa do właściwego ze względu na miejsce zamieszkania wojewody następujące dokumenty:

- 1) wniosek o wpis do ewidencji instruktorów techniki jazdy;
- 2) orzeczenie lekarskie o braku przeciwwskazań zdrowotnych do wykonywania czynności instruktora techniki jazdy;
- 3) orzeczenie psychologiczne o braku przeciwwskazań psychologicznych do wykonywania czynności instruktora techniki jazdy;
- 4) zaświadczenie o ukończeniu szkolenia podstawowego, w przypadku osoby nieposiadającej uprawnienia instruktora techniki jazdy, albo szkolenia uzupełniającego, w przypadku osoby posiadającej uprawnienia instruktora techniki jazdy;
- 5) kopię posiadanego świadectwa instruktora techniki jazdy, jeżeli osoba ubiegająca się o wpis do ewidencji instruktorów techniki jazdy jest już wpisana do ewidencji instruktorów techniki jazdy;
- 6) kopię prawa jazdy;
- 7) oświadczenie o posiadaniu wykształcenia średniego;
- 8) oświadczenie, że nie była skazana wyrokiem sądu za:
 - a) przestępstwo przeciwko bezpieczeństwu w komunikacji,
 - b) przestępstwo popełnione w celu osiągnięcia korzyści majątkowej lub osobistej,
 - c) przestępstwo przeciwko wiarygodności dokumentów,
 - d) prowadzenie pojazdu w stanie po użyciu alkoholu lub w stanie po użyciu innego podobnie działającego środka,
 - e) przestępstwo przeciwko życiu i zdrowiu,
 - f) przestępstwo przeciwko wolności seksualnej i obyczajności;

- 9) wyraźną fotografię o wymiarach 3,5 cm x 4,5 cm, przedstawiającą osobę bez nakrycia głowy i okularów z ciemnymi szklami w taki sposób, aby ukazywała głowę w pozycji lewego półprofilu z widocznym lewym uchem, z zachowaniem równomiernego oświetlenia twarzy; osoba z wrodzonymi lub nabytymi wadami narządu wzroku może załączyć fotografię przedstawiającą osobę w okularach z ciemnymi szklami, a osoba nosząca nakrycie głowy zgodnie z zasadami swojego wyznania – fotografię przedstawiającą osobę z nakryciem głowy, pod warunkiem że fotografia taka jest zamieszczona w dokumencie potwierdzającym tożsamość tej osoby;
- 10) dowód uiszczenia opłaty za egzamin.

3. Wojewoda, na podstawie dokumentów, o których mowa w ust. 2, sporządza listę osób ubiegających się o uprawnienia instruktora techniki jazdy zakwalifikowanych na egzamin i przesyła do przewodniczącego komisji wniosek o wyznaczenie terminu egzaminu dla tych osób.

4. Przewodniczący komisji wyznacza termin i miejsce egzaminu dla osób ubiegających się o uprawnienia instruktora techniki jazdy umieszczonych na liście, o której mowa w ust. 3, i powiadamia o tym właściwego wojewodę.

§ 20. 1. Część teoretyczna egzaminu obejmuje sprawdzenie znajomości wybranych zagadnień z zakresu:

- 1) techniki jazdy pojazdem;
- 2) zasad prowadzenia doskonalenia techniki jazdy z uwzględnieniem wybranych zagadnień z bezpieczeństwa ruchu drogowego;
- 3) metodyki nauczania z uwzględnieniem psychologii kształcenia dorosłych.

2. Część praktyczna egzaminu obejmuje sprawdzenie umiejętności prawidłowego przygotowania i wykonania, zgodnie ze wskazówkami do realizacji, zadań z zakresu doskonalenia techniki jazdy oraz umiejętności prowadzenia zajęć praktycznych w zakresie tych zajęć.

3. Warunkiem przystąpienia do części praktycznej egzaminu jest uzyskanie pozytywnego wyniku z części teoretycznej egzaminu.

§ 21. Osoba ubiegająca się o uprawnienia instruktora techniki jazdy może przystąpić do egzaminu, jeżeli okaże jeden z następujących dokumentów potwierdzających tożsamość:

- 1) dowód osobisty;
- 2) kartę pobytu;
- 3) paszport.

§ 22. 1. Część teoretyczna egzaminu jest przeprowadzana w formie testu:

- 1) komputerowego – za pomocą urządzenia egzaminacyjnego – polegającego na wskazaniu wszystkich prawidłowych odpowiedzi w wyświetlanych systemem losowym pytaniach egzaminacyjnych ujętych w banku pytań zapisanych w postaci elektronicznej albo
- 2) pisemnego – polegającego na wybraniu wszystkich prawidłowych odpowiedzi i wpisaniu ich oznaczeń literowych do odpowiednich rubryk imiennego arkusza egzaminacyjnego.

2. Test, o którym mowa w ust. 1, składa się z pytań umieszczonych w banku pytań egzaminacyjnych opracowanych i zatwierdzonych przez ministra właściwego do spraw transportu.

3. Zakres wiedzy sprawdzanej podczas części teoretycznej egzaminu oraz strukturę banku pytań egzaminacyjnych określa załącznik nr 9 do rozporządzenia.

§ 23. 1. Część teoretyczna egzaminu obejmuje 40 pytań o łącznej wartości 90 punktów – w zakresie każdej kategorii prawa jazdy.

2. Pytania egzaminacyjne są pytaniami testowymi wielokrotnego wyboru z trzema możliwymi odpowiedziami. Każde pytanie egzaminacyjne ma określoną wartość punktową w skali od 1 do 3 punktów i posiada jedną, dwie lub trzy prawidłowe odpowiedzi.

3. Osoba ubiegająca się o uprawnienia instruktora techniki jazdy, która dokona wyboru wszystkich prawidłowych odpowiedzi na pytanie egzaminacyjne, w zależności od stopnia trudności tego pytania, może uzyskać maksymalnie 3 punkty. Nie uzyskuje ona punktów, jeżeli nie udzieli odpowiedzi na pytanie egzaminacyjne lub udzielona odpowiedź jest nieprawidłowa lub niepełna.

4. Czas trwania części teoretycznej egzaminu wynosi 30 minut – dla jednej kategorii prawa jazdy.

5. Osoba ubiegająca się o uprawnienia instruktora techniki jazdy uzyskuje pozytywny wynik części teoretycznej egzaminu, jeżeli uzyska co najmniej 72 punkty.

§ 24. Część praktyczna egzaminu odbywa się przy użyciu pojazdu odpowiadającego zakresowi uprawnienia, o jakie ubiega się osoba ubiegająca się o uprawnienia instruktora techniki jazdy, i jest przeprowadzana przy wykorzystaniu infrastruktury technicznej podmiotu prowadzącego szkolenie.

§ 25. 1. Część praktyczna egzaminu polega na:

- 1) prawidłowym przygotowaniu i wykonaniu, zgodnie ze wskazówkami do realizacji określonymi w programie szkolenia osób ubiegających się o uprawnienia instruktora techniki jazdy następujących zadań:
 - a) w zakresie uprawnienia instruktora techniki jazdy prawa jazdy kategorii A:
 - jazda po torze ziemnym, umiejętność utrzymania pozycji i równowagi na motocyklu w trakcie jazdy po nierównym terenie,
 - prezentacja umiejętności zachowania właściwej pozycji za kierownicą, właściwego posługiwania się przyrządami pojazdu oraz właściwego pokonywania zakrętów,
 - hamowanie awaryjne na wprost,
 - hamowanie awaryjne w zakręcie,
 - jazda szosowa,
 - b) w zakresie uprawnienia instruktora techniki jazdy prawa jazdy kategorii B, B+E, C, C+E, D lub D+E:
 - prezentacja umiejętności zachowania właściwej pozycji za kierownicą, właściwego operowania kołem kierownicy i innymi przyrządami,
 - hamowanie na płycie poślizgowej na prostym odcinku i w zakręcie,
 - zademonstrowanie zjawiska nadsterowności i podsterowności oraz przeciwdziałania powstawaniu takim zjawiskom,
 - jazda szosowa;
- 2) prezentacji umiejętności prowadzenia szkolenia w zakresie zadań, o których mowa w pkt 1.

2. Podczas części praktycznej egzaminu jeden z członków komisji ocenia wykonywane zadania, a drugi członek komisji występuje w charakterze osoby szkolonej przez osobę ubiegającą się o uprawnienia instruktora techniki jazdy.

3. Maksymalny czas na wykonanie zadań części praktycznej egzaminu, o których mowa w ust. 1 pkt 1 i 2, określa się w zależności od warunków pogodowych oraz wykorzystywanej infrastruktury technicznej. Komisja egzaminacyjna przygotowuje poszczególne zadania, uwzględniając wskazówki do realizacji określone w programie szkolenia osób ubiegających się o uprawnienia instruktora techniki jazdy, który określono w załączniku nr 6 do rozporządzenia, oraz infrastrukturę i rodzaj pojazdu.

4. Zadania części praktycznej egzaminu wykonuje się według kolejności określonej w ust. 1 pkt 1 lit. a albo b.

§ 26. 1. Osoba ubiegająca się o uprawnienia instruktora techniki jazdy uzyskuje pozytywny wynik części praktycznej egzaminu w zakresie określonego rodzaju uprawnienia, jeżeli:

- 1) prawidłowo wykona zadania egzaminacyjne, o których mowa w § 25 ust. 1 pkt 1;
- 2) właściwie zaprezentuje umiejętność prowadzenia szkolenia w zakresie zadań, o których mowa w § 25 ust. 1 pkt 1, oraz
- 3) nie spowoduje zagrożenia życia lub mienia podczas wykonywania zadań egzaminacyjnych.

2. Osoba ubiegająca się o uprawnienia instruktora techniki jazdy uzyskuje negatywny wynik egzaminu praktycznego w zakresie określonego rodzaju uprawnienia, jeżeli:

- 1) dwukrotnie nieprawidłowo wykona to samo zadanie egzaminacyjne w zakresie zadań, o których mowa w § 25 ust. 1 pkt 1, lub
- 2) niewłaściwie zaprezentuje umiejętności prowadzenia szkolenia w zakresie zadań, o których mowa w § 25 ust. 1 pkt 1, lub
- 3) spowoduje zagrożenie życia lub mienia w czasie wykonywania zadań egzaminacyjnych.

§ 27. 1. Po zakończeniu egzaminu przewodniczący komisji przekazuje właściwemu organowi ewidencyjnemu informację o pozytywnym wyniku egzaminu osób, o których mowa w § 19 ust. 3.

2. Jeżeli osoba ubiegająca się o uprawnienia instruktora techniki jazdy uzyska negatywny wynik części teoretycznej albo praktycznej egzaminu, albo nie zgłosi się na egzamin, przewodniczący komisji wyznacza kolejny termin egzaminu po wcześniejszym zgłoszeniu tej osoby przez właściwego wojewodę.

3. Komisja prowadzi ewidencję osób przystępujących do egzaminu.

§ 28. Wysokość opłaty za egzamin określa tabela nr 2 w załączniku nr 8 do rozporządzenia.

§ 29. 1. Wojewoda, na podstawie informacji, o której mowa w § 27 ust. 1, wpisuje osobę ubiegającą się o uprawnienia instruktora techniki jazdy do ewidencji instruktorów techniki jazdy, o której mowa w art. 117 ust. 2 pkt 8 ustawy, nadaje jej numer ewidencyjny i wydaje jej zaświadczenie o wpisie do ewidencji instruktorów techniki jazdy.

2. Uprawnienia instruktora techniki jazdy w zakresie prawa jazdy kategorii A, B, B+E, C, C+E, D i D+E uprawniają jednocześnie do prowadzenia zajęć w zakresie doskonalenia techniki jazdy odpowiednio w zakresie prawa jazdy kategorii A1, A2, B1, C1, C1+E, D1 i D1+E.

3. Zaświadczenie wydaje się w formie świadectwa instruktora techniki jazdy, które określa załącznik nr 10 do rozporządzenia.

4. Wzór numeru ewidencyjnego w ewidencji instruktorów techniki jazdy określa załącznik nr 4 do rozporządzenia.

5. Wzór wniosku o wpis do ewidencji instruktorów techniki jazdy określa załącznik nr 11 do rozporządzenia.

§ 30. Opłata za wpis do ewidencji instruktorów techniki jazdy wynosi 50 zł.

Rozdział 5

Przepisy przejściowe i końcowe

§ 31. Świadectwa instruktora techniki jazdy wydane na podstawie dotychczasowych przepisów zachowują ważność do upływu terminu ich ważności.

§ 32. Do dnia 4 stycznia 2016 r. za spełniającego wymagania określone w załączniku nr 1 do rozporządzenia uznaje się przedsiębiorcę, którego obiekt szkoleniowy ośrodka doskonalenia techniki jazdy:

- 1) stopnia wyższego spełnia wymagania określone w ust. 1 pkt 1 i 2 lit. a, b i d–g oraz w ust. 2–12 w części I załącznika nr 1 do rozporządzenia;
- 2) stopnia podstawowego spełnia wymagania określone w:
 - a) ust. 1 pkt 1 i 2 lit. b i d–g oraz w ust. 2, 6 i 8–12 w części I załącznika nr 1 do rozporządzenia,
 - b) ust. 2 i 3 w części II załącznika nr 1 do rozporządzenia.

§ 33. Do dnia 4 stycznia 2016 r. za spełniającą wymagania określone w załączniku nr 1 do rozporządzenia uznaje się jednostkę wojskową lub jednostkę organizacyjną służb podległych lub nadzorowanych przez ministra właściwego do spraw wewnętrznych, której obiekt szkoleniowy ośrodka doskonalenia techniki jazdy:

- 1) stopnia wyższego spełnia wymagania określone w ust. 1 pkt 1 lit. a i pkt 2 lit. a, f i g oraz w ust. 2, 3, 8, 11 i 12 w części I załącznika nr 1 do rozporządzenia;
- 2) stopnia podstawowego spełnia wymagania określone w ust. 1 pkt 1 lit. a oraz pkt 2 lit. f i g w części I załącznika nr 1 do rozporządzenia.

§ 34. Rozporządzenie wchodzi w życie z dniem 19 stycznia 2013 r.³⁾

Minister Transportu, Budownictwa i Gospodarki Morskiej: *wz. T. Jarmuziewicz*

³⁾ Niniejsze rozporządzenie było poprzedzone rozporządzeniem Ministra Infrastruktury z dnia 10 kwietnia 2008 r. w sprawie wymagań dotyczących prowadzenia ośrodka doskonalenia techniki jazdy, egzaminowania kandydatów na instruktorów techniki jazdy, postępowania z dokumentacją związaną z prowadzeniem szkoleń oraz wzorów stosowanych dokumentów (Dz. U. Nr 77, poz. 458), które na podstawie art. 137 ustawy z dnia 5 stycznia 2011 r. o kierujących pojazdami (Dz. U. Nr 30, poz. 151, Nr 92, poz. 530, Nr 106, poz. 622, Nr 205, poz. 1210, Nr 227, poz. 1367 i Nr 244, poz. 1454, z 2012 r. poz. 113 oraz z 2013 r. poz. 82) traci moc z dniem wejścia w życie niniejszego rozporządzenia.

WYMAGANIA DLA OBIEKTU SZKOLENIOWEGO OŚRODKA DOSKONALENIA TECHNIKI JAZDY

I. Ośrodek doskonalenia techniki jazdy stopnia wyższego

1. Obiekt szkoleniowy powinien składać się z:

1) miejsca przeznaczonego do przeprowadzania zajęć teoretycznych, w tym:

a) co najmniej jednej sali wykładowej:

- o powierzchni nie mniejszej niż 20 m²,
- wyposażonej w stoliki i miejsca siedzące dla każdej uczestniczącej w szkoleniu osoby,
- przystosowanej do szkolenia minimum 10 osób,
- oświetlonej, ogrzewanej i przewietrzanej,
- odizolowanej od innych pomieszczeń,
- oznaczonej nazwą ośrodka doskonalenia techniki jazdy oraz napisem „Sala wykładowa”;

b) zaplecza socjalnego dla instruktorów i osób szkolonych zlokalizowanego w bezpośrednim sąsiedztwie sali, o której mowa w lit. a, składającego się z węzła sanitarnego oraz pomieszczenia, w którym można czekać na kolejne zajęcia w zakresie doskonalenia techniki jazdy;

2) miejsca przeznaczonego do przeprowadzania zajęć praktycznych, w tym:

a) placu manewrowego,

b) co najmniej jednej płyty poślizgowej prostokątnej,

c) mechanicznego urządzenia destabilizującego tor jazdy, umieszczonego bezpośrednio przed płytą, o której mowa w lit. b, lub pojazdu właściwego dla prawa jazdy kategorii B wyposażonego w niebędące trolejami urządzenie, pozwalające na zmianę przyczepności do podłoża przednich lub tylnych kół pojazdu,

d) co najmniej jednej płyty poślizgowej, stanowiącej wycinek pierścienia o kącie rozwarcia nie mniejszym niż 120 stopni,

e) toru szkoleniowego,

f) toru ziemnego, jeżeli podmiot prowadzący szkolenie prowadzi szkolenie w zakresie doskonalenia techniki jazdy kierowców posiadających prawo jazdy kategorii A1, A2 i A,

g) przeszkód stałych, w szczególności: pachołków, tyczek, makiet przeszkód, umożliwiających zaaranżowanie sytuacji drogowych niezbędnych do realizacji zadań programowych.

2. Jeżeli w sali wykładowej prowadzi się jednocześnie szkolenie dla więcej niż 20 osób, to minimalna wymagana powierzchnia sali jest powiększona o 1 m² – dla każdej osoby uczestniczącej w szkoleniu.

3. Plac manewrowy, o którym mowa w ust. 1 pkt 2 lit. a, jest przeznaczony do prowadzenia zajęć polegających na nauce prawidłowego operowania kołem kierownicy i jeździe slalomem. Plac manewrowy powinien zapewniać bezpieczne wykonywanie zadań, a ponadto powinien spełniać następujące wymagania:

- 1) wymiary placu nie powinny być mniejsze niż 100 m długości i 20 m szerokości;
- 2) nawierzchnia placu powinna być równa, wykonana z asfaltu, betonu lub kostki brukowej.

4. Płyta poślizgowa prostokątna, o której mowa w ust. 1 pkt 2 lit. b, oraz przestrzeń dookoła płyty powinny spełniać minimalne wymagania przedstawione na rys. 1.

5. Płyta poślizgowa, o której mowa w ust. 1 pkt 2 lit. d, oraz przestrzeń dookoła płyty powinny spełniać minimalne wymagania przedstawione na rys. 2.

6. Nawierzchnia płyt, o których mowa w ust. 1 pkt 2 lit. b i d, powinna być:

- 1) równa, wykonana z asfaltu, kostki brukowej lub betonu;
- 2) pokryta farbami lub przygotowana w inny sposób oraz nawadniana za pomocą instalacji i urządzeń do nawadniania tak, aby nawierzchnia asfaltowa była bardziej śliska niż mokra, przy czym tafla lodowa nie jest właściwą nawierzchnią.

7. Tor szkoleniowy, o którym mowa w ust. 1 pkt 2 lit. e, oraz przestrzeń dookoła toru powinny spełniać następujące wymagania:

- 1) stanowić odcinek drogi wytyczony w sposób naturalny lub sztuczny o długości co najmniej 800 m;
- 2) posiadać równą nawierzchnię wykonaną z asfaltu, betonu lub kostki brukowej;
- 3) posiadać co najmniej trzy zakręty w prawo i trzy zakręty w lewo o różnej charakterystyce, w tym co najmniej jeden zakręt o kącie rozwarcia nie większym niż 90 stopni oraz jeden zakręt w lewo i jeden zakręt w prawo następujące tuż po sobie;
- 4) posiadać co najmniej jedno wzniesienie i spadek drogi o kącie podjazdu i spadku co najmniej 10%, umiejscowione na zakręcie drogi, z tym że zakręt powinien znajdować się na spadku drogi;
- 5) posiadać co najmniej jeden prosty odcinek drogi o kącie spadku co najmniej 10%, którego nawierzchnia może być pokryta farbami lub przygotowana w inny sposób oraz nawadniana za pomocą instalacji i urządzeń do nawadniania tak, aby nawierzchnia asfaltowa była bardziej śliska niż mokra, przy czym tafla lodowa nie jest właściwą nawierzchnią;
- 6) posiadać właściwe strefy bezpieczeństwa pozwalające na bezpieczne wykonanie ćwiczeń;
- 7) strefy jednego zakrętu w prawo i jednego zakrętu w lewo powinny być nawadniane za pomocą instalacji i urządzeń do nawadniania w stopniu powodującym znaczną zmianę przyczepności podłoża;
- 8) konfiguracja toru powinna umożliwiać wykonanie ćwiczeń z użyciem co najmniej trzech przełożeń skrzyni biegów pojazdu do przodu.

8. Tor ziemny, o którym mowa w ust. 1 pkt 2 lit. f, powinien składać się z przeszkód terenowych w postaci podjazdów, zjazdów, terenu grząskiego, ciasnych zakrętów.

9. Przestrzenie płyty poślizgowej, asfaltowej drogi dojazdowej, toru szkoleniowego oraz stref bezpieczeństwa muszą być równe i wolne od przeszkód drogowych, mogących doprowadzić do wywrócenia się pojazdu.

10. Droga dojazdowa do płyty poślizgowej powinna być wykonana z asfaltu, betonu lub kostki brukowej, powinna mieć długość co najmniej 100 m, może występować w formie łuku, pod warunkiem że jej ostatnie 50 m będzie w linii prostej. Szerokość drogi dojazdowej powinna wynosić co najmniej 3,5 m.

11. Teren obiektu szkoleniowego, o którym mowa w ust. 1, powinien być zabezpieczony przed dostępem osób postronnych, w szczególności ogrodzony.

12. Na terenie obiektu szkoleniowego, o którym mowa w ust. 1, powinien znajdować się punkt ratownictwa wyposażony co najmniej w:

- 1) apteczkę pierwszej pomocy;
- 2) gaśnice przenośne i koce gaśnicze;
- 3) tablicę informacyjną z adresami i numerami telefonów służb ratowniczych;
- 4) środki łączności pozwalające na zawiadomienie służb ratowniczych.

II. Ośrodek doskonalenia techniki jazdy stopnia podstawowego

1. Ośrodek doskonalenia techniki jazdy stopnia podstawowego powinien spełniać co najmniej wymagania określone w części I w ust. 1 pkt 1, 2 lit. b–g, ust. 2, 6 i 8–12.

2. Płyta poślizgowa prostokątna oraz przestrzeń dookoła płyty powinny spełniać minimalne wymagania przedstawione na rys. 3.



3. Tor szkoleniowy powinien:

- 1) stanowić odcinek drogi wytyczony w sposób naturalny lub sztuczny o długości co najmniej 400 m;
- 2) posiadać równą nawierzchnię wykonaną z asfaltu, betonu lub kostki brukowej;
- 3) posiadać co najmniej dwa zakręty w prawo i dwa zakręty w lewo o różnej charakterystyce, w tym co najmniej jeden zakręt o kącie rozwarcia nie większym niż 90 stopni oraz jeden zakręt w lewo i jeden zakręt w prawo następujące tuż po sobie;
- 4) posiadać właściwe strefy bezpieczeństwa pozwalające na bezpieczne wykonanie ćwiczeń;
- 5) strefy jednego zakrętu w prawo i jednego zakrętu w lewo powinny być nawadniane za pomocą instalacji i urządzeń do nawadniania w stopniu powodującym znaczną zmianę przyczepności podłoża;
- 6) konfiguracja toru powinna umożliwiać wykonanie ćwiczeń z użyciem co najmniej trzech przełożeń skrzyni biegów pojazdu do przodu.

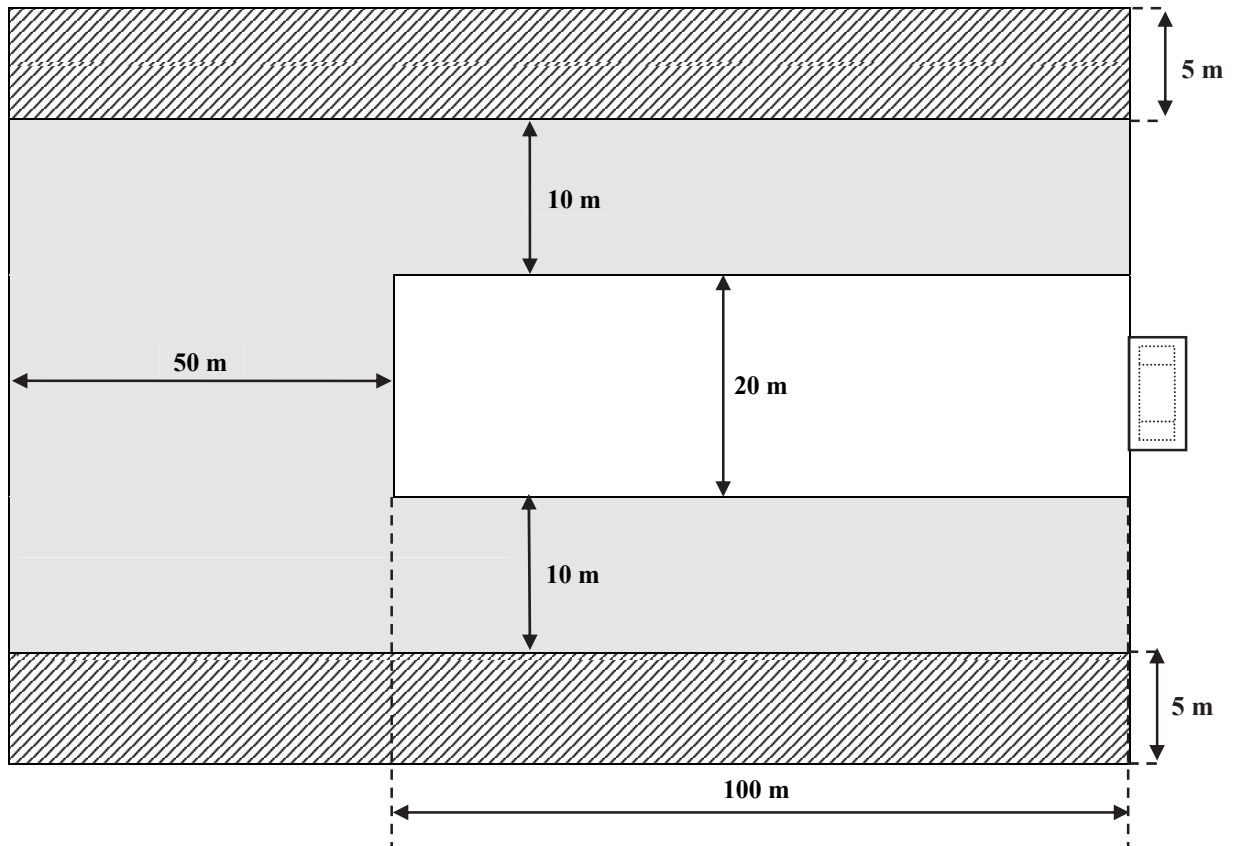
Rys. 1. Płyta poślizgowa w kształcie prostokąta wraz ze strefami bezpieczeństwa, stanowiąca element infrastruktury ośrodka doskonalenia techniki jazdy stopnia wyższego



Legenda

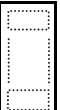

-  Przestrzeń płyty poślizgowej
-  Przestrzeń stref bezpieczeństwa
-  Przestrzeń pozbawiona stałych przeszkód, w której mogą być umieszczone ruchome elementy poprawiające bezpieczeństwo oraz elementy płyty pochłaniającej energię pojazdów
-  Mechaniczne urządzenie destabilizujące tor jazdy

Rys. 2. Płyta poślizgowa w formie pierścienia ze strefami bezpieczeństwa

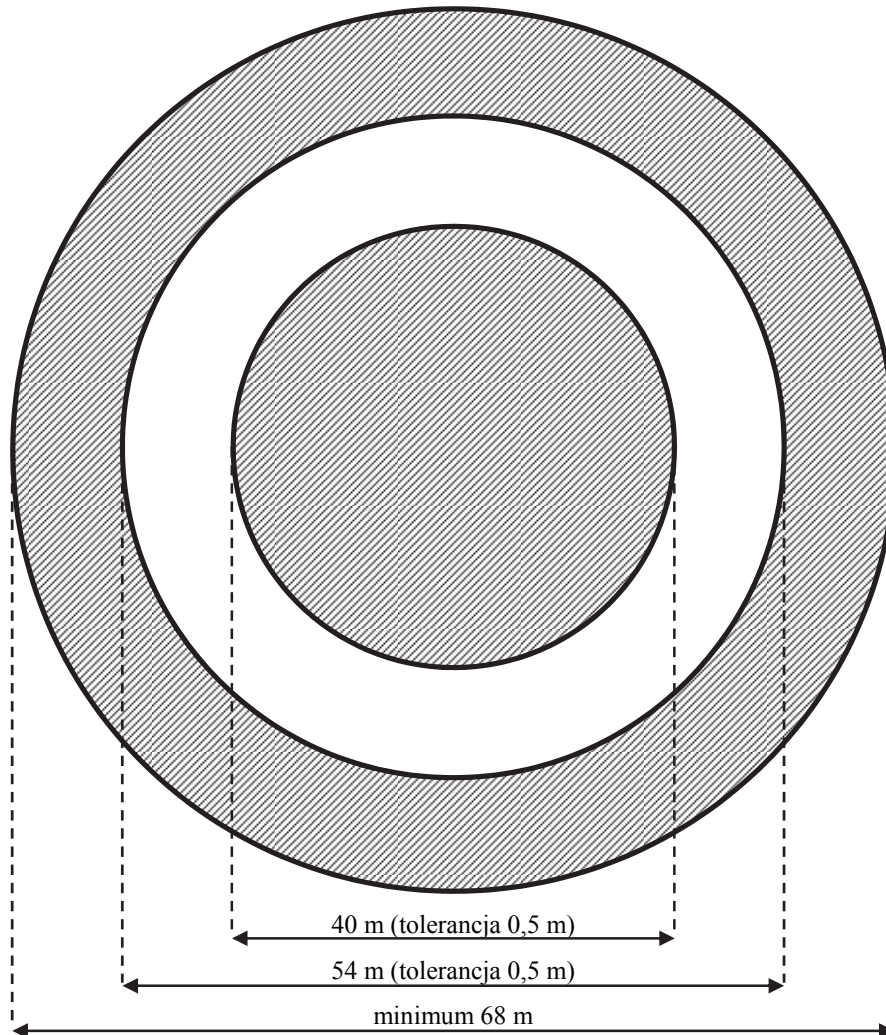
Wymiary płyty i stref bezpieczeństwa stanowią podstawę do projektowania płyty w kształcie wycinka pierścienia, stanowiącej element infrastruktury ośrodka doskonalenia techniki jazdy stopnia wyższego



Legenda

-  Przestrzeń płyty poślizgowej
-  Przestrzeń stref bezpieczeństwa

Rys. 3. Płyta poślizgowa w kształcie prostokąta wraz ze strefami bezpieczeństwa, stanowiąca element infrastruktury ośrodka doskonalenia techniki jazdy stopnia podstawowego

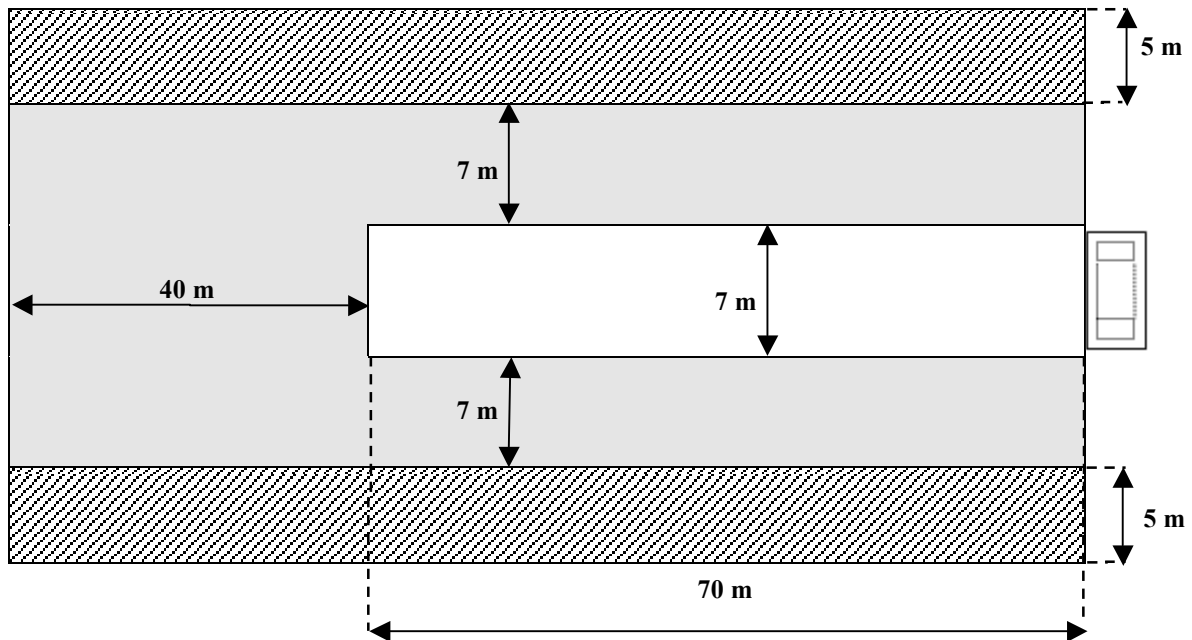

Legenda



Przestrzeń płyty poślizgowej



Przestrzeń stref bezpieczeństwa



Przestrzeń pozbawiona stałych przeszkód, w której mogą być umieszczone ruchome elementy poprawiające bezpieczeństwo oraz elementy płyty pochłaniającej energię pojazdów

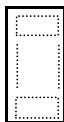

Mechaniczne urządzenie destabilizujące tor jazdy

WYPOSAŻENIE DYDAKTYCZNE OŚRODKA DOSKONALENIA TECHNIKI JAZDY
STOPNIA PODSTAWOWEGO ORAZ OŚRODKA DOSKONALENIA TECHNIKI JAZDY
STOPNIA WYŻSZEGO

Ośrodek doskonalenia techniki jazdy stopnia podstawowego oraz ośrodek doskonalenia techniki jazdy stopnia wyższego powinien być wyposażony co najmniej w:

- 1) tablicę do pisania lub inne urządzenie do wizualizacji prezentowanych zagadnień;
- 2) filmy prezentujące zagadnienia poruszane na szkoleniu;
- 3) środki audiowizualne do prezentowania filmów, o których mowa w pkt 2;
- 4) środki łączności zapewniające porozumiewanie się osoby szkolonej z instruktorem pozostającym na zewnątrz pojazdu.

WZÓR NUMERU W REJESTRZE PRZEDSIĘBIORCÓW PROWADZĄCYCH OŚRODEK
DOSKONALENIA TECHNIKI JAZDY, WZÓR NUMERU EWIDENCYJNEGO W
EWIDENCJI OŚRODKÓW DOSKONALENIA TECHNIKI JAZDY PROWADZONYCH
PRZEZ JEDNOSTKI WOJSKOWE LUB JEDNOSTKI ORGANIZACYJNE SŁUŻB
PODLEGLYCH LUB NADZOROWANYCH PRZEZ MINISTRA WŁAŚCIWEGO DO
SPRAW WEWNĘTRZNYCH ORAZ WZÓR NUMERU EWIDENCYJNEGO W EWIDENCJI
INSTRUKTORÓW TECHNIKI JAZDY I SPOSÓB ICH NADAWANIA

1. Numer, o którym mowa w art. 115 ust. 5 ustawy, nadaje się według następującego wzoru:

„001X”

w którym:

- 1) trzy cyfry określają numer kolejny w rejestrze; w przypadku nadania numeru innego niż 3-cyfrowy, puste pozycje uzupełnia się cyfrą „0”;
- 2) litera „X” stanowi wyróżnik województwa, zgodnie z przepisami o rejestracji i oznaczaniu pojazdów.

2. Numer, o którym mowa w art. 116 ust. 4 ustawy, nadaje się według następującego wzoru:

„001X/ZZ”

w którym:

- 1) trzy cyfry określają numer kolejny w rejestrze; w przypadku nadania numeru innego niż 3-cyfrowy, puste pozycje uzupełnia się cyfrą „0”;
- 2) litera „X” stanowi wyróżnik województwa, zgodnie z przepisami o rejestracji i oznaczaniu pojazdów;
- 3) litery „ZZ” stanowią oznaczenie:
 - a) „JW” – ośrodek prowadzony przez jednostkę wojskową,
 - b) „SW” – ośrodek prowadzony przez jednostkę organizacyjną służb podległych lub nadzorowanych przez ministra właściwego do spraw wewnętrznych.

3. Numer ewidencyjny w ewidencji instruktorów techniki jazdy, o którym mowa w art. 117 ust. 3 pkt 3 ustawy, stanowi numer uprawnień instruktora techniki jazdy. Numer nadaje się według następującego wzoru:

„X0001”

w którym:

- 1) litera „X” stanowi wyróżnik województwa, zgodnie z przepisami o rejestracji i oznaczaniu pojazdów;
- 2) 4 cyfry stanowią kolejny w ewidencji numer instruktora techniki jazdy; w przypadku nadania numeru innego niż 4-cyfrowy puste pozycje uzupełnia się cyfrą „0”.

C. Zatrudnieni przez podmiot instruktorzy techniki jazdy

Poz.	Imię i nazwisko	Uprawnienia instruktora techniki jazdy	
		numer	zakres
1			
2			
3			
4			
5			
6			
7			
8			
9			
10			

.....
(miejscowość i data)

.....
(imię i nazwisko oraz pełniona funkcja)³⁾

Oświadczenie

Oświadczam, że:

- 1) dane zawarte we wniosku o wpis do rejestru przedsiębiorców prowadzących ośrodki doskonalenia techniki jazdy są kompletne i zgodne z prawdą;
- 2) znane mi są i spełniam warunki wykonywania działalności gospodarczej w zakresie prowadzenia ośrodka doskonalenia techniki jazdy, określone w ustawie z dnia 5 stycznia 2011 r. o kierujących pojazdami.

Firma przedsiębiorcy oraz adres i siedziba albo miejsce zamieszkania:

.....
.....

.....
(miejscowość i data)

.....
(imię i nazwisko oraz pełniona funkcja)⁴⁾

OBJAŚNIENIA

¹⁾ Wpisać firmę przedsiębiorcy albo imię i nazwisko w przypadku osoby fizycznej

²⁾ Wypełnić, o ile przedsiębiorca jest wpisany do rejestru przedsiębiorców prowadzących ośrodki doskonalenia techniki jazdy

³⁾ ODTJ – ośrodek doskonalenia techniki jazdy

⁴⁾ Podpisuje osoba uprawniona do reprezentowania przedsiębiorcy

**WZÓR ZAŚWIADCZENIA POTWIERDZAJĄCY WPIS PRZEDSIĘBIORCY
DO REJESTRU PRZEDSIĘBIORCÓW PROWADZĄCYCH OŚRODEK DOSKONALENIA
TECHNIKI JAZDY**

Format A5 lub A 4, układ pionowy

	(miejsowość i data)	
	(nazwa organu)	
 Z a ś w i a d c z e n i e nr/.....¹⁾ 		
Zaświadcza się, że pod numerem ²⁾ do rejestru przedsiębiorców prowadzących ośrodek doskonalenia techniki jazdy jest wpisany:		
		(przedsiębiorca)
		(adres siedziby przedsiębiorcy albo adres zamieszkania w przypadku osoby fizycznej)
		(adres obiektu szkoleniowego)
jako przedsiębiorca prowadzący ośrodek doskonalenia techniki jazdy stopnia podstawowego/wyższego ³⁾ pod adresem:		
		(adres obiektu szkoleniowego)
		(adres obiektu szkoleniowego)
w zakresie prawa jazdy kategorii		(adres obiektu szkoleniowego)
		(podpis i pieczęć organu)

O B J A Ś N I E N I A:
¹⁾ Wpisać kolejny numer zaświadczenia łamany przez rok jego wydania, np : 1/2013
²⁾ Wpisać numer nadany przedsiębiorcy w rejestrze
³⁾ Niepotrzebne skreślić

PROGRAM SZKOLENIA OSÓB UBIEGAJĄCYCH SIĘ O UPRAWNIENIA INSTRUKTORA TECHNIKI JAZDY

1. Ze względu na konieczność zapewnienia niezbędnych warunków bezpieczeństwa podczas prowadzenia zajęć programowych z tematu nr 2.1 i 2.2, na trzy osoby ubiegające się o uprawnienia instruktora techniki jazdy przypada jeden instruktor techniki jazdy. Grupa liczy maksymalnie 12 osób na jednym obiekcie szkoleniowym, z wyjątkiem tematów nr 1 i 3. Liczba godzin dydaktycznych dla tematu nr 3 jest przewidziana dla 12 osób ubiegających się o uprawnienia instruktora techniki jazdy. W trakcie ćwiczeń należy zwracać szczególną uwagę na przestrzeganie zasad bezpieczeństwa.

2. Część teoretyczna jest prowadzona w sali dydaktycznej, natomiast miejsce realizacji tematu nr 3 za pomocą pokazu każdorazowo jest określone w konspekcie zajęć przez osoby ubiegające się o uprawnienia instruktora techniki jazdy.

I. Szkolenie podstawowe

Temat nr 1: Dydaktyka dorosłych

Po zakończeniu zajęć osoba ubiegająca się o uprawnienia instruktora techniki jazdy będzie dysponowała wiedzą w zakresie:

- modelu komunikacji interpersonalnej oraz zasady skutecznego komunikowania się,
- sposobu rozwiązywania konfliktów w grupie szkoleniowej,
- podstawowych pojęć i zasad dydaktyki dorosłych,
- roli motywacji w procesie kształcenia,
- katalogu umiejętności dydaktycznych osoby prowadzącej zajęcia,
- podstawowych pojęć z zakresu procesu szkolenia,
- budowy lekcji,
- zasady tworzenia konspektu,
- zasady realizacji lekcji metodą wykładu,
- zasady realizacji lekcji metodą pokazu.

Lp.	Zagadnienia	Wskazówki do realizacji	Metoda	Czas realizacji
1	Komunikacja interpersonalna – wybrane zagadnienia	Zapoznać osoby ubiegające się o uprawnienia instruktora techniki jazdy z programem szkolenia. Omówić zasady pracy w grupie, a następnie wykonać ćwiczenia dotyczące autoprezentacji, nawiązywania i podtrzymywania kontaktu interpersonalnego. Na podstawie modelu komunikacji interpersonalnej, wyjaśnić pojęcia i omówić zasadnicze elementy systemu komunikowania się. Przedstawić poziomy komunikacji interpersonalnej. Zastosować umiejętności werbalnego komunikowania się. Scharakteryzować problemy (bariery) w komunikacji interpersonalnej. Omówić pojęcie dobrego komunikatu. Zaprezentować techniki aktywnego słuchania oraz przedstawić zagadnienia dotyczące komunikacji pozawerbalnej. Polecić osobom ubiegającym się o uprawnienia instruktora techniki jazdy znalezienie sposobów przezwyciężania barier utrudniających skuteczną komunikację. Omówić sposoby rozwiązywania konfliktów grupowych i podejmowania decyzji w trudnych sytuacjach. Podać przykłady niewłaściwych zachowań w grupie szkoleniowej, wspólnie z osobami ubiegającymi się o uprawnienia instruktora techniki wypracować strategie radzenia sobie z nimi. Omówić rolę komunikacji interpersonalnej w procesie dydaktycznym.	praca w grupach wykład ćwiczenia z komunikacji interpersonalnej dyskusja	3 godziny (T)
2	Dydaktyka dorosłych – wybrane zagadnienia	Omówić podstawowe pojęcia: dydaktyka, metodyka, pedagogika, andragogika, jednostka lekcyjna, jednostka metodyczna, cele nauczania, proces kształcenia. Scharakteryzować zasady nauczania, ze szczególnym uwzględnieniem zasad dotyczących nauczania dorosłych, takich jak: pogładowość, świadomy i aktywny udział osób ubiegających się o uprawnienia instruktora techniki w procesie nauczania – uczenia się, przystępność w nauczaniu, systematyczność, operatywność osób ubiegających się o uprawnienia instruktora techniki jazdy, trwałość wiedzy, kształtowanie umiejętności uczenia się, wykorzystywanie doświadczeń osób dorosłych, indywidualizacja i zespołowość, ustawiczność kształcenia, łączenie teorii z praktyką, wzajemny szacunek. Polecić osobom ubiegającym się o uprawnienia instruktora techniki jazdy wypracowanie katalogu pożądanych umiejętności dydaktycznych osoby prowadzącej zajęcia. Szczególną uwagę zwrócić na kompetencje merytoryczne i psychologiczne, takie jak: obiektywizm, umiejętność obserwacji grupy, budowanie zaufania oraz stanowczość i elastyczność w działaniu.	wykład praca w grupach dyskusja	3 godziny (T)

		Omówić style nauczania i kierowania pracą grupy. Wskazać sposoby motywowania w procesie kształcenia (zwróć uwagę na elementy blokujące aktywność osób nauczanych w czasie zajęć).		
3	Proces kształcenia	Omówić podstawowe pojęcia z zakresu procesu szkolenia: cel dydaktyczny, treści kształcenia, metody i sposoby nauczania, sposoby oceniania. Przedstawić taksonomie celów nauczania oraz zakres ich stosowania. Omówić strukturę lekcji oraz wskazać czynniki, decydujące o jej strukturze. Wskazać zasadnicze elementy lekcji, zwracając uwagę na czas ich realizacji, oraz omówić rodzaje lekcji. Zdefiniować pojęcia metody nauczania (dokonać ich klasyfikacji) i techniki aktywizującej (podać ich rodzaje). Omówić zasady opracowywania konspektu zajęć oraz zaprezentować przykładowe konspekty. Zdefiniować pojęcie środków dydaktycznych w kształceniu i omówić ich funkcje. Dokonać podziału środków dydaktycznych na: pomoce dydaktyczne, materiały dydaktyczne, techniczne środki przekazu i pedagogiczne środki pracy. Wskazać znaczenie merytorycznego i metodycznego przygotowania osoby prowadzącej zajęcia do lekcji. Omówić pojęcie oceniania oraz funkcje oceny, zakres i kryteria oceniania, formę oceny oraz cechy oceny efektywnej. Wskazać podstawowe i najczęściej występujące w procesie oceniania błędy popełniane przez osoby prowadzące, m.in.: „efekt tendencji centralnej”, „efekt aureoli”, „efekt podobny do mnie”, „efekt kontrastu”, „efekt pierwszego wrażenia”.	wykład dyskusja	4 godziny (T)
4	Metody nauczania dorosłych	Zrealizować zajęcia z zastosowaniem metody wykładu. Polecić osobom ubiegającym się o uprawnienia instruktora techniki jazdy, aby obserwowali lekcję i zwracali uwagę na jej elementy. Wspólnie z osobami ubiegającymi się o uprawnienia instruktora techniki jazdy omówić lekcję, a następnie wypracować chronologię lekcji prowadzonej metodą wykładu.	wykład obserwacja lekcji praca w grupach	2 godziny (T)
		Zrealizować zajęcia z zastosowaniem metody pokazu (demonstracja i ćwiczenia). Polecić osobom ubiegającym się o uprawnienia instruktora techniki jazdy, aby obserwowali lekcję i zwracali uwagę na jej elementy. Wspólnie z osobami ubiegającymi się o uprawnienia instruktora techniki jazdy omówić lekcję, a następnie wypracować chronologię lekcji prowadzonej metodą pokazu.	wykład obserwacja lekcji praca w grupach	2 godziny (T)

Temat nr 2.1: Doskonalenie techniki jazdy pojazdem w zakresie prawa jazdy kategorii A

Po zakończeniu zajęć osoba ubiegająca się o uprawnienia instruktora techniki jazdy:

- potrafi kierować pojazdem, przestrzegając ogólnych zasad z zakresu techniki jazdy,
- potrafi manewrować pojazdem po wyznaczonej trasie – slalomy,
- zna konsekwencje związane z przecenianiem własnych umiejętności,
- wie, jak prędkość jazdy wpływa na stopień trudności różnych sytuacji,
- posiada większą świadomość, jakie znaczenie ma unikanie ryzyka drogowego,
- wie, jaki związek istnieje pomiędzy prędkością jazdy a czasem zaistnienia zdarzenia drogowego,
- zna trudności związane z prawidłową oceną zachowania się pojazdu na różnych nawierzchniach drogowych,
- zna związek pomiędzy techniką jazdy a zachowaniem się pojazdu,
- potrafi prawidłowo hamować pojazdem na prostym odcinku oraz łuku drogi,
- zna elementy ćwiczeń wykorzystywanych podczas szkolenia,
- zna znaczenie przestrzegania zasad bezpieczeństwa podczas prowadzonego szkolenia,
- posiada wiedzę teoretyczną z doskonalenia techniki jazdy.

Lp.	Zagadnienia	Wskazówki do realizacji	Metoda	Czas realizacji
1	Przygotowanie pojazdu	Przypomnieć budowę motocykla terenowego i szosowego. Zapoznać z przeznaczeniem poszczególnych elementów jego wyposażenia. Przypomnieć czynności związane z przygotowaniem pojazdu i wskazać ich wpływ na bezpieczeństwo jazdy. Zapoznać z charakterystyką i parametrami technicznymi motocykla. Wskazać właściwą pozycję motocyklisty podczas kierowania pojazdem.	omówienie zagadnienia	1 godzina (T)
			pokaz + ćwiczenia	1 godzina (P)
2	Jazda na torze ziemnym, umiejętność utrzymania pozycji i równowagi w trakcie jazdy po nierównym terenie	Przypomnieć i pokazać technikę jazdy motocyklem terenowym po odcinkach prostych i na łukach drogi, pokonywania wzniesień i spadków terenu. Omówić ćwiczenia, a następnie zademonstrować prawidłowe ich wykonanie. Przed przystąpieniem do pokazu i ćwiczeń przypomnieć osobom ubiegającym się o uprawnienia instruktora techniki jazdy o konieczności przestrzegania zasad bezpieczeństwa.	omówienie zagadnienia	1 godzina (T)
			pokaz (przed każdym ćwiczeniem) + ćwiczenia	7 godzin (P)
3	Ogólne zasady techniki i taktyki	Omówić technikę jazdy motocyklem szosowym po odcinkach prostych: ruszanie z miejsca, zmiana i redukcja biegów, prawidłowe sposoby	omówienie zagadnienia	1 godzina (T)

4	jazdy motocyklem szosowym Hamowanie awaryjne na wprost	<p>hamowania i zatrzymywania motocykla (w tym używanie hamulców przedniego, tylnego oraz obydwu hamulców równocześnie). Zwrócić uwagę na znaczenie umiejętności płynnego posługiwania się manetką gazu i dźwignią sprzęgła. Omówić ćwiczenia a następnie zademonstrować prawidłowe ich wykonanie. Przed przystąpieniem do pokazów i ćwiczeń przypomnieć osobom ubiegającym się o uprawnienia instruktora techniki jazdy o konieczności przestrzegania zasad bezpieczeństwa. Zademonstrować technikę ruszania z miejsca, osiągnięcia optymalnych obrotów silnika i zmiany biegów. Wskazać na konieczność płynnego manewrowania manetką gazu i dźwignią sprzęgła motocykla. Zwrócić uwagę na technikę jazdy pojazdem przy hamowaniu i zatrzymaniu się. Omówić manewr nagłego hamowania przy dużej prędkości przy zachowaniu właściwego toru jazdy i użyciu hamulca przedniego oraz tylnego jednocześnie. Zatrzymanie motocykla powinno odbyć się bez spowodowania zagrożenia jego przewrócenia. Zaprezentować kolejno ćwiczenia:</p> <ol style="list-style-type: none"> 1) ruszanie z miejsca i zatrzymanie się przed wyznaczoną linią; 2) przyspieszanie i zwalnianie, prawidłowa zmiana przełożeń; 3) hamowanie awaryjne na wprost przy prędkości co najmniej 50 km/h. <p>W ramach ćwiczeń polecić, aby każda osoba ubiegająca się o uprawnienia instruktora techniki jazdy zajęła prawidłową pozycję na motocyklu i indywidualnie wykonała ćwiczenia. Powtórzyć ćwiczenia w zależności od potrzeb osób ubiegających się o uprawnienia instruktora techniki jazdy. Na bieżąco omawiać popełniane błędy.</p>	pokaz (przed każdym ćwiczeniem) + ćwiczenia	7 godzin (P)
5	Pokonywanie zakrętów	Zwrócić uwagę na technikę jazdy motocyklem szosowym przy pokonywaniu zakrętów. Omówić ćwiczenia, a następnie zademonstrować prawidłowe ich wykonanie.	omówienie zagadnienia	1 godzina (T)
6	Hamowanie			

	awaryjne w zakręcie – umiejętność właściwego używania hamulca przedniego i tylnego	<p>Zaprezentować kolejno ćwiczenia:</p> <ol style="list-style-type: none"> 1) po ruszeniu z miejsca jazda z prędkością ok. 50 km/h; wykonywanie skrętów w prawą i lewą stronę po uprzedniej redukcji biegu; 2) pokonywanie zakrętów przy różnych prędkościach bez podpierania się nogami; 3) wykonywanie slalomów między rozstawionymi co 3 – 4 m pachołkami tak, aby ich nie potrącić i nie ominąć oraz bez podpierania się nogami; 4) jazda po wyznaczonych pachołkami torach. <p>Przed przystąpieniem do pokazu i ćwiczeń przypomnieć osobom ubiegającym się o uprawnienia instruktora techniki jazdy o konieczności przestrzegania zasad bezpieczeństwa.</p> <p>W ramach ćwiczeń polecić, aby każda osoba ubiegająca się o uprawnienia instruktora techniki jazdy indywidualnie wykonała ćwiczenia.</p> <p>Powtórzyć ćwiczenia w zależności od potrzeb osób ubiegających się o uprawnienia instruktora techniki jazdy. Na bieżąco omawiać popełniane błędy.</p>	pokaz (przed każdym ćwiczeniem) + ćwiczenia	24 godziny (P)
7	Jazda szosowa	<p>Omówić zasady jazdy torem szkoleniowym przy zastosowaniu co najmniej trzech przełożeń skrzyni biegów pojazdu, pokonywaniu zakrętów przy zachowaniu właściwej taktyki i techniki jazdy, hamowaniu z redukcją biegów, zastosowaniu skrętu szosowego oraz techniki przeciwskrętu, zaprezentowaniu umiejętności zastosowania bezpiecznych torów przejazdu i bezpiecznej pozycji motocyklisty na motocyklu w zależności od występujących zakrętów, stosowaniu odpowiednich przechyłów na krętym odcinku toru, omijaniu przeszkód na zakręcie.</p> <p>W szczególności zwrócić uwagę na umiejętność odpowiedniego zachowania się kierującego podczas pokonywania łuku na spadku toru szkoleniowego.</p> <p>Przed przystąpieniem do pokazu i ćwiczeń przypomnieć osobom ubiegającym się o uprawnienia instruktora techniki jazdy o konieczności przestrzegania zasad bezpieczeństwa.</p> <p>W ramach ćwiczeń polecić, aby każda osoba ubiegająca się o uprawnienia instruktora techniki jazdy indywidualnie wykonała ćwiczenia.</p> <p>Powtórzyć ćwiczenia w zależności od potrzeb osób ubiegających się o uprawnienia instruktora techniki jazdy.</p> <p>Na bieżąco omawiać popełniane błędy.</p>	omówienie zagadnienia	1 godzina (T)
			pokaz (przed każdym ćwiczeniem) + ćwiczenia	7 godzin (P)

Temat nr 2.2: Doskonalenie techniki jazdy pojazdem w zakresie prawa jazdy kategorii B, B+E, C, C+E, D lub D+E

Po zakończeniu zajęć osoba ubiegająca się o uprawnienia instruktora techniki jazdy:

- potrafi kierować pojazdem i przestrzega ogólnych zasad z zakresu techniki jazdy,
- potrafi manewrować pojazdem po wyznaczonej trasie – slalomy,
- zna konsekwencje związane z przecenianiem własnych umiejętności,
- wie, jak prędkość jazdy wpływa na stopień trudności różnych sytuacji,
- posiada większą świadomość, jakie znaczenie ma unikanie ryzyka drogowego,
- wie, jaki związek istnieje pomiędzy prędkością jazdy a czasem zaistnienia zdarzenia drogowego,
- zna trudności związane z prawidłową oceną zachowania się pojazdu na różnych nawierzchniach drogowych,
- zna związek pomiędzy techniką jazdy a zachowaniem się pojazdu,
- potrafi prawidłowo hamować na prostym odcinku oraz na łuku drogi pojazdem wyposażonym w system zapobiegający blokowaniu kół podczas hamowania lub konwencjonalny układ hamulcowy,
- zna wpływ nowoczesnych systemów elektronicznych na wykonywane manewry i zachowanie się pojazdu,
- potrafi operować kołem kierownicy w skrócie szosowym i właściwie reagować na poślizg kół,
- zna elementy ćwiczeń, na które należy zwrócić uwagę podczas szkolenia,
- zna znaczenie przestrzegania zasad bezpieczeństwa podczas prowadzonego szkolenia,
- posiada wiedzę teoretyczną z doskonalenia techniki jazdy.

Lp.	Zagadnienia	Wskazówki do realizacji	Metoda	Czas realizacji
1	Ogólne wiadomości z zakresu techniki jazdy pojazdem	Przypomnieć czynności związane z przygotowaniem pojazdu i wskazać ich wpływ na bezpieczeństwo jazdy. Omówić i zaprezentować prawidłową pozycję kierującego w pojeździe – ustawienie wymiaru dolnego i górnego, sposób ułożenia rąk na kierownicy oraz ustawienie lusterek. Zwrócić uwagę na prawidłowe korzystanie z pasów bezpieczeństwa i zagłówków. Wskazać wpływ prawidłowej pozycji w pojeździe na wykonywanie manewrów. Omówić różnice techniki jazdy pojazdem z przednim i tylnym napędem. Wyjaśnić pojęcia podsterowności i nadsterowności pojazdu oraz skrótu manewrowego.	omówienie zagadnienia	1 godzina (T)
2	Kierowanie pojazdem po wyznaczonej trasie – slalomy	W ramach pokazu zaprezentować technikę kierowania pojazdem przodem i tyłem, po wytyczonej trasie (slalomy). Szczególną uwagę zwrócić na prawidłowe ułożenie rąk kierującego na kole kierownicy podczas wykonywania skrótu manewrowego. Przed przystąpieniem do pokazu i ćwiczeń przypomnieć osobom ubiegającym się o uprawnienia instruktora techniki jazdy o konieczności przestrzegania zasad bezpieczeństwa.	pokaz (przed każdym ćwiczeniem) + ćwiczenia	5 godzin (P)

		<p>W ramach ćwiczeń polecić, aby każda osoba ubiegająca się o uprawnienia instruktora techniki jazdy zajęła prawidłową pozycję za kierownicą i przejechała przodem oraz tyłem wytyczoną trasę (slalom). Powtórzyć ćwiczenie w zależności od potrzeb osób ubiegających się o uprawnienia instruktora techniki jazdy. Na bieżąco omawiać popełniane błędy.</p> <p>W przypadku odpowiednio prawa jazdy kategorii B+E, C+E lub D+E omówić sposób zachowania się zespołu pojazdów podczas wykonywania manewrów oraz przeprowadzić ćwiczenia.</p>		
3	Hamowanie na prostym odcinku i na łuku drogi	<p>Omówić zasadę działania konwencjonalnego układu hamulcowego i układu hamulcowego wyposażonego w system zapobiegający blokowaniu kół podczas hamowania (ABS) – wskazać różnice.</p> <p>Przed przystąpieniem do pokazu i ćwiczeń przypomnieć osobom ubiegającym się o uprawnienia instruktora techniki jazdy o konieczności przestrzegania zasad bezpieczeństwa.</p> <p>Zademonstrować manewr hamowania na prostej drodze i na łuku drogi pojazdem wyposażonym w konwencjonalny układ hamowania i układ hamulcowy wyposażony w system zapobiegający blokowaniu kół podczas hamowania. Szczególną uwagę zwrócić na odpowiednie dobranie prędkości granicznej, umożliwiającej prawidłowe wykonanie manewru hamowania.</p> <p>Opisać działanie siły odśrodkowej na pojazd w czasie hamowania awaryjnego na łuku drogi.</p> <p>Omówić i zaprezentować działanie innych nowoczesnych systemów elektronicznych (m.in. systemu stabilizacji toru jazdy oraz systemu kontroli trakcji) i ich wpływ na wykonywane manewry.</p> <p>W ramach ćwiczeń polecić, aby każda z osób ubiegających się o uprawnienia instruktora techniki jazdy zajęła prawidłową pozycję za kierownicą i ćwiczyła zademonstrowane manewry, wykonując ćwiczenie z różnymi prędkościami przy użyciu i bez użycia systemów.</p> <p>Ćwiczenie ma na celu ukazanie granic, których przekroczenie sprawia, że panowanie nad pojazdem przestaje być możliwe.</p> <p>Powtórzyć ćwiczenie w zależności od potrzeb osób ubiegających się o uprawnienia instruktora techniki jazdy. Na bieżąco omawiać popełniane błędy.</p>	omówienie zagadnienia	1 godzina (T)

		<p>W przypadku odpowiednio prawa jazdy kategorii B+E, C+E lub D+E omówić sposób zachowania się zespołu pojazdów podczas wykonywania manewrów oraz przeprowadzić ćwiczenia.</p> <p>Ćwiczenia przeprowadzane w zakresie prawa jazdy kategorii C+E należy wykonać przy użyciu zespołu pojazdów, w którego skład będzie wchodzić:</p> <ul style="list-style-type: none"> – przyczepa obciążona do połowy swojej dopuszczalnej ładowności, – cysterna wypełniona do połowy płynem. 	<p>pokaz (przed każdym ćwiczeniem) + ćwiczenia</p>	<p>5 godzin (P)</p>
4	Kierowanie pojazdem na	Omówić pojęcie tzw. skrętu szosowego.	omówienie zagadnienia	1 godzina (T)

	prostym odcinku i na łuku drogi w czasie pokonywania wyznaczonej trasy na torze szkoleniowym	<p>Przed przystąpieniem do pokazu i ćwiczeń przypomnieć osobom ubiegającym się o uprawnienia instruktora techniki jazdy o konieczności przestrzegania zasad bezpieczeństwa.</p> <p>W ramach pokazu zaprezentować prawidłową technikę pokonywania pojazdem łuku drogi. Szczególną uwagę zwróć na: ułożenie rąk i operowanie kołem kierownicy w skrócie szosowym, dobór prędkości i przełożenia skrzyni biegów, tory przejazdu oraz występowanie nadsterowności i podsterowności pojazdu.</p> <p>Omówić wpływ rodzaju i stanu nawierzchni na przyczepność kół. Omówić i zaprezentować działanie nowoczesnych systemów elektronicznych i ich wpływ na wykonywane manewry.</p> <p>W ramach ćwiczeń polecić, aby każda z osób ubiegających się o uprawnienia instruktora techniki jazdy zajęła prawidłową pozycję za kierownicą i ćwiczyła zademonstrowane manewry.</p> <p>Powtórzyć ćwiczenie w zależności od potrzeb osób ubiegających się o uprawnienia instruktora techniki jazdy. Na bieżąco omawiać popełniane błędy.</p> <p>W przypadku odpowiednio prawa jazdy kategorii B+E, C+E lub D+E omówić sposób zachowania się zespołu pojazdów podczas wykonywania manewrów oraz przeprowadzić ćwiczenia.</p> <p>Ćwiczenia przeprowadzane w zakresie prawa jazdy kategorii C+E należy wykonać przy użyciu zespołu pojazdów, w którego skład będzie wchodzić:</p> <ul style="list-style-type: none"> – przyczepa obciążona do połowy swojej dopuszczalnej ładowności, – cysterna wypełniona do połowy płynem. 	pokaz (przed każdym ćwiczeniem) + ćwiczenia	7 godzin (P)
5	Wyprowadzanie pojazdu z poślizgu w warunkach symulowanych na płycie poślizgowej	<p>Scharakteryzować technikę kierowania pojazdem w przypadku możliwego poślizgu kół. Wskazać różnice w poślizgu osi przedniej i tylnej. Opisać reakcje obronne kierującego pojazdem na powstały poślizg. Szczególną uwagę zwróć na wpływ prędkości i sposobu używania pedału hamulca na technikę wyprowadzania pojazdu z poślizgu oraz na konieczność zajmowania prawidłowej pozycji kierującego w pojeździe.</p> <p>Przed przystąpieniem do pokazu i ćwiczeń przypomnieć osobom ubiegającym się o uprawnienia instruktora techniki jazdy o konieczności przestrzegania zasad bezpieczeństwa.</p> <p>W ramach pokazu zaprezentować prawidłową technikę pokonywania wyznaczonej trasy pojazdem (w tym zademonstrować technikę omijania</p>	<p>omówienie zagadnienia</p> <p>pokaz (przed każdym ćwiczeniem) + ćwiczenia z wykorzystaniem zdalnego urządzenia do pomiaru prędkości</p>	<p>1 godzina (T)</p> <p>7 godzin (P)</p>

	<p>niespodziewanej przeszkody w sytuacji, gdy nie można przed nią zatrzymać pojazdu). Szczególną uwagę zwrócić na kształcenie umiejętności w zakresie prawidłowych odruchów obronnych na powstały poślizg tylnej osi pojazdu.</p> <p>W ramach ćwiczeń polecić, aby każda osoba ubiegająca się o uprawnienia instruktora techniki jazdy zajęła prawidłową pozycję za kierownicą i przećwiczyła technikę pokonywania wyznaczonej trasy, wykonując ćwiczenie z różnymi prędkościami. Ćwiczenie ma na celu ukazanie granic, których przekroczenie sprawia, że panowanie nad pojazdem przestaje być możliwe.</p> <p>Powtórzyć ćwiczenie w zależności od potrzeb osób ubiegających się o uprawnienia instruktora techniki jazdy. Na bieżąco omawiać popełniane błędy.</p> <p>Dodatkowo przeprowadzić ćwiczenia z wykorzystaniem innych systemów symulowania poślizgu w realnym ruchu, np. trolei, pojazdu wyposażonego w urządzenie zmieniające przyczepność kół do podłoża.</p> <p>W przypadku odpowiednio prawa jazdy kategorii B+E, C+E lub D+E omówić sposób zachowania się zespołu pojazdów podczas wykonywania manewrów oraz przeprowadzić ćwiczenia.</p> <p>Ćwiczenia przeprowadzane w zakresie prawa jazdy kategorii C+E należy wykonać przy użyciu zespołu pojazdów, w którego skład będzie wchodzić:</p> <ul style="list-style-type: none">– przyczepa obciążona do połowy swojej dopuszczalnej ładowności,– cysterna wypełniona do połowy płynem.		
--	---	--	--

Temat nr 3: Kształcenie umiejętności metodycznych instruktora techniki jazdy

Po zakończeniu zajęć osoba ubiegająca się o uprawnienia instruktora techniki jazdy:

- potrafi przygotować konspekt zajęć realizowanych metodą wykładu i pokazu,
- potrafi zrealizować zajęcia metodą wykładu,
- potrafi zrealizować zajęcia metodą pokazu,
- posiada umiejętności w zakresie przekazywania wiedzy z doskonalenia techniki jazdy,
- potrafi wykazać się umiejętnościami z zakresu techniki jazdy.

Lp.	Zagadnienia	Wskazówki do realizacji	Metoda	Czas realizacji
1	Przygotowanie konspektu zajęć	Osoby ubiegające się o uprawnienia instruktora techniki jazdy opracowują konspekty do realizacji zajęć z zakresu doskonalenia techniki jazdy z wykorzystaniem metody wykładu i metody pokazu (demonstracja i ćwiczenia). Osoby prowadzące szkolenie monitorują grupę i oceniają poprawność metodyczną opracowanych konspektów zajęć.	praca indywidualna	6 godzin (T)
2	Realizacja i omówienie zajęć dydaktycznych	Osoby ubiegające się o uprawnienia instruktora techniki jazdy przeprowadzają zajęcia z zakresu doskonalenia techniki jazdy na podstawie opracowanych przez siebie konspektów. Zajęcia dydaktyczne z zastosowaniem danej metody nauczania (wykład, pokaz) przeprowadza się w czasie jednej jednostki lekcyjnej (45 minut). Każda osoba ubiegająca się o uprawnienia instruktora techniki jazdy przeprowadza dwie lekcje – każdą z nich inną metodą. Bezpośrednio po zakończeniu każdej lekcji należy ją omówić według poniższego scenariusza: <ul style="list-style-type: none"> - osoba ubiegająca się o uprawnienia instruktora techniki jazdy dokonuje samooceny w zakresie realizowanych zajęć, - pozostałe osoby ubiegające się o uprawnienia instruktora techniki jazdy oceniają obserwowane zajęcia w aspekcie mocnych i słabych stron, - osoby prowadzące szkolenie oceniają zajęcia. W podsumowaniu zwrócić uwagę na aspekt metodyczny i merytoryczny lekcji oraz wskazać mocne i słabe strony przeprowadzonych zajęć. Szczególną uwagę zwróć na przestrzeganie zasad bezpieczeństwa (m.in. czy prowadzący je omawiał) podczas realizowanych zajęć.	prowadzenie zajęć przez osoby ubiegające się o uprawnienia instruktora techniki jazdy omówienie realizowanych zajęć przez osoby ubiegające się o uprawnienia instruktora techniki jazdy oraz osoby prowadzące kurs	40 godzin (T)

Szkolenie podstawowe w zakresie prawa jazdy kategorii A

Numer tematu	Numer zagadnienia	Liczba godzin	
		zajęć teoretycznych (T)	zajęć praktycznych (P)
1	1	3	-
	2	3	-
	3	4	-
	4	4	-
2.1	1	1	1
	2	1	7
	3	1	7
	4		
	5	1	24
	6		
	7	1	7
3	1	6	-
	2	40	-
Suma (T) i suma (P)		65	46
Razem		111	

Szkolenie podstawowe w zakresie w zakresie prawa jazdy kategorii B, B+E, C, C+E, D lub D+E

Numer tematu	Numer zagadnienia	Liczba godzin	
		zajęć teoretycznych (T)	zajęć praktycznych (P)
1	1	3	-
	2	3	-
	3	4	-
	4	4	-
2.2	1	1	5
	2		
	3	1	5
	4	1	7
	5	1	7
3	1	6	-
	2	40	-
Suma (T) i suma (P)		64	24
Razem		88	

II. Szkolenie uzupełniające

1. Osoba posiadająca uprawnienia instruktora techniki jazdy w zakresie prawa jazdy kategorii A, która rozszerza ich zakres o kategorie prawa jazdy B, B+E, C, C+E, D lub D+E, uczestniczy w szkoleniu uzupełniającym, obejmującym szkolenie w zakresie tematu nr 2.2.

Numer tematu	Numer zagadnienia	Liczba godzin	
		zajęć teoretycznych (T)	zajęć praktycznych (P)
2.2	1	1	5
	2		
	3	1	5
	4	1	7
	5	1	7
Suma (T) i suma (P)		4	24
Razem		28	

2. Osoba posiadająca uprawnienia instruktora techniki jazdy w zakresie prawa jazdy kategorii B, B+E, C i C+E, D lub D+E, która rozszerza ich zakres o kategorię prawa jazdy A, uczestniczy w szkoleniu uzupełniającym, obejmującym szkolenie w zakresie tematu nr 2.1.

Numer tematu	Numer zagadnienia	Liczba godzin	
		zajęć teoretycznych (T)	zajęć praktycznych (P)
2.1	1	1	1
	2	1	7
	3	1	7
	4		
	5	1	24
	6		
	7	1	7
Suma (T) i suma (P)		5	46
Razem		51	

3. Osoba posiadająca uprawnienia instruktora techniki jazdy w zakresie prawa jazdy kategorii B, B+E, C, C+E, D lub D+E, która rozszerza ich zakres o kategorie prawa jazdy B, B+E, C, C+E, D lub D+E, uczestniczy w szkoleniu uzupełniającym, obejmującym szkolenie w zakresie tematu nr 2.2 następującym w wymiarze:

Numer tematu	Numer zagadnienia	Liczba godzin	
		zajęć teoretycznych (T)	zajęć praktycznych (P)
2.2	1	15 min.	3
	2		
	3	15 min.	3
	4	15 min.	4
	5	15 min.	4
Suma (T) i suma (P)		1	14
Razem		15	

4. Zadania są realizowane z wykorzystaniem zespołu pojazdów lub pojazdu członowego w zakresie danej kategorii z wyjątkiem pkt 2 i 3 w temacie 2.2.

**WZÓR ZAŚWIADCZENIA O UKOŃCZENIU SZKOLENIA PODSTAWOWEGO ALBO
UZUPEŁNIAJĄCEGO OSÓB UBIEGAJĄCYCH SIĘ O UPRAWNIENIA INSTRUKTORA
TECHNIKI JAZDY**

Format A5 lub A4

.....
(miejsowość i data)

.....
(pieczęćka ośrodka doskonalenia techniki jazdy)

Z a ś w i a d c z e n i e n r/.....¹⁾

o ukończeniu szkolenia podstawowego/uzupełniającego²⁾
osób ubiegających się o uprawnienia instruktora techniki jazdy

w zakresie prawa jazdy kategorii

.....
(imię i nazwisko)

Nr PESEL³⁾

wpisany(a) do rejestru osób szkolonych założonego w roku pod
pozycją posiadający(a) prawo jazdy kategorii

wydane przez⁴⁾

Data		Liczba godzin przeprowadzonych zajęć	
rozpoczęcia szkolenia	zakończenia szkolenia	teoretycznych	praktycznych

.....
(podpis i pieczęćka kierownika ośrodka doskonalenia techniki jazdy)

O B J A Ś N I E N I A:
¹⁾ Wpisać kolejny numer zaświadczenia łamany przez rok jego wydania, np : 1/2013
²⁾ Niepotrzebne skreślić
³⁾ W przypadku osoby nieposiadającej numeru PESEL wpisać serię, numer i nazwę dokumentu potwierdzającego tożsamość oraz nazwę kraju, który wydał ten dokument
⁴⁾ Wpisać nazwę organu

**WYSOKOŚĆ STAWEK WYNAGRODZENIA OSÓB WCHODZĄCYCH W SKŁAD
KOMISJI EGZAMINACYJNEJ ORAZ WYSOKOŚĆ OPŁAT ZA EGZAMIN OSÓB
UBIEGAJĄCYCH SIĘ O UPRAWNIENIA INSTRUKTORA TECHNIKI JAZDY**

Tabela 1. Wysokość stawek wynagrodzenia osób wchodzących w skład komisji egzaminacyjnej

Lp.	Funkcja	Wynagrodzenie za egzamin (w zł)*)	
		teoretyczny	praktyczny
1	Przewodniczący komisji	290	348
2	Członek komisji	174	232
3	Sekretarz komisji	232	290

*) Wynagrodzenie jest wypłacane za przeprowadzenie egzaminu dla jednej grupy osób egzaminowanych.

Tabela 2. Wysokość opłat za egzamin osób ubiegających się o uprawnienia instruktora techniki jazdy

Lp.	Egzamin w zakresie prawa jazdy kategorii	Opłata za egzamin (w zł)	
		teoretyczny	praktyczny
1	A	120	260
2	B	120	275
3	C lub D	120	390
4	B+E, C+E lub D+E	120	390

ZAKRES WIEDZY SPRAWDZANEJ PODCZAS CZĘŚCI TEORETYCZNEJ EGZAMINU ORAZ STRUKTURA BANKU PYTAŃ EGZAMINACYJNYCH

1. Test przeprowadzany podczas części teoretycznej egzaminu dla osób ubiegających się o uprawnienia instruktora doskonalenia techniki jazdy składa się z:

- 1) 20 pytań po 3 punkty w zakresie szkolenia teoretycznego i praktycznego osób doskonalących technikę jazdy;
- 2) 5 pytań za 1 punkt z zakresu psychologii w zakresie kształcenia dorosłych;
- 3) 5 pytań za 1 punkt z zakresu metodyki nauczania;
- 4) 10 pytań za 2 punkty z zakresu wybranych zagadnień z techniki kierowania pojazdami z uwzględnieniem wybranych zagadnień z bezpieczeństwa ruchu drogowego.

2. Pytania przygotowuje się odrębnie dla każdej kategorii prawa jazdy, z uwzględnieniem specyfiki prowadzonych zajęć.

3. Katalog pytań na egzamin dla osób ubiegających się o uprawnienia instruktora techniki jazdy składa się co najmniej z 50 pytań w każdym z następujących zakresów:

- 1) szkolenie teoretyczne i praktyczne osób doskonalących technikę jazdy w zakresie prawa jazdy kategorii A;
- 2) szkolenie teoretyczne i praktyczne osób doskonalących technikę jazdy w zakresie prawa jazdy kategorii B, B+E;
- 3) szkolenie teoretyczne i praktyczne osób doskonalących technikę jazdy w zakresie prawa jazdy kategorii C, C+E;
- 4) szkolenie teoretyczne i praktyczne osób doskonalących technikę jazdy w zakresie prawa jazdy kategorii D, D+E;
- 5) psychologia w zakresie kształcenia dorosłych;
- 6) metodyka nauczania;
- 7) wybrane zagadnienia z techniki kierowania pojazdami, z uwzględnieniem wybranych zagadnienia z bezpieczeństwa ruchu drogowego.

4. W przypadku testu przeprowadzanego w formie pisemnej komisja przygotowuje zestawy pytań egzaminacyjnych na każdy egzamin odrębnie, przy czym dobór pytań do każdego testu odbywa się drogą losową.

5. W przypadku testu przeprowadzanego przy użyciu komputerowego urządzenia egzaminacyjnego system komputerowy dokonuje losowego doboru pytań dla każdej osoby ubiegającej się o uprawnienia instruktora techniki jazdy.

WZÓR ŚWIADECTWA INSTRUKTORA TECHNIKI JAZDY

Strony: 1 i 4

	<p style="text-align: center;">Świadectwo instruktora techniki jazdy</p>
--	---

<div style="border: 1px dashed black; padding: 10px; margin-bottom: 10px;"> <p>kolorowe zdjęcie o wymiarach (3,5 cm x 4,5 cm)</p> </div> <div style="text-align: right; margin-right: 20px;"> <p>Nr druku</p> </div> <table border="1" style="width: 100%; border-collapse: collapse; margin-top: 10px;"> <tr> <td style="width: 33%; height: 20px;">.....</td> <td style="width: 33%;"></td> <td style="width: 33%;"></td> </tr> <tr> <td style="text-align: center; font-size: small;">(podpis posiadacza legitymacji)</td> <td></td> <td></td> </tr> <tr> <td colspan="3" style="text-align: center; font-weight: bold; font-size: small;">DATA WAŻNOŚCI</td> </tr> <tr> <td style="text-align: center; vertical-align: middle;"> <div style="border: 1px dashed black; border-radius: 50%; width: 30px; height: 30px; margin: 0 auto; display: flex; align-items: center; justify-content: center;"> r mp </div> </td> <td style="text-align: center; vertical-align: middle;"> <div style="border: 1px dashed black; border-radius: 50%; width: 30px; height: 30px; margin: 0 auto; display: flex; align-items: center; justify-content: center;"> r mp </div> </td> <td style="text-align: center; vertical-align: middle;"> <div style="border: 1px dashed black; border-radius: 50%; width: 30px; height: 30px; margin: 0 auto; display: flex; align-items: center; justify-content: center;"> r mp </div> </td> <td style="text-align: center; vertical-align: middle;"> <div style="border: 1px dashed black; border-radius: 50%; width: 30px; height: 30px; margin: 0 auto; display: flex; align-items: center; justify-content: center;"> r mp </div> </td> </tr> <tr> <td style="text-align: center; vertical-align: middle;"> <div style="border: 1px dashed black; border-radius: 50%; width: 30px; height: 30px; margin: 0 auto; display: flex; align-items: center; justify-content: center;"> r mp </div> </td> <td style="text-align: center; vertical-align: middle;"> <div style="border: 1px dashed black; border-radius: 50%; width: 30px; height: 30px; margin: 0 auto; display: flex; align-items: center; justify-content: center;"> r mp </div> </td> <td style="text-align: center; vertical-align: middle;"> <div style="border: 1px dashed black; border-radius: 50%; width: 30px; height: 30px; margin: 0 auto; display: flex; align-items: center; justify-content: center;"> r mp </div> </td> <td style="text-align: center; vertical-align: middle;"> <div style="border: 1px dashed black; border-radius: 50%; width: 30px; height: 30px; margin: 0 auto; display: flex; align-items: center; justify-content: center;"> r mp </div> </td> </tr> </table>			(podpis posiadacza legitymacji)			DATA WAŻNOŚCI			<div style="border: 1px dashed black; border-radius: 50%; width: 30px; height: 30px; margin: 0 auto; display: flex; align-items: center; justify-content: center;"> r mp </div>	<div style="border: 1px dashed black; border-radius: 50%; width: 30px; height: 30px; margin: 0 auto; display: flex; align-items: center; justify-content: center;"> r mp </div>	<div style="border: 1px dashed black; border-radius: 50%; width: 30px; height: 30px; margin: 0 auto; display: flex; align-items: center; justify-content: center;"> r mp </div>	<div style="border: 1px dashed black; border-radius: 50%; width: 30px; height: 30px; margin: 0 auto; display: flex; align-items: center; justify-content: center;"> r mp </div>	<div style="border: 1px dashed black; border-radius: 50%; width: 30px; height: 30px; margin: 0 auto; display: flex; align-items: center; justify-content: center;"> r mp </div>	<div style="border: 1px dashed black; border-radius: 50%; width: 30px; height: 30px; margin: 0 auto; display: flex; align-items: center; justify-content: center;"> r mp </div>	<div style="border: 1px dashed black; border-radius: 50%; width: 30px; height: 30px; margin: 0 auto; display: flex; align-items: center; justify-content: center;"> r mp </div>	<div style="border: 1px dashed black; border-radius: 50%; width: 30px; height: 30px; margin: 0 auto; display: flex; align-items: center; justify-content: center;"> r mp </div>	<div style="text-align: center; margin-bottom: 10px;"> <p>..... (organ wydający)</p> <h2 style="margin: 0;">Świadectwo instruktora techniki jazdy</h2> </div> <p>1. (imię i nazwisko)</p> <p>2. Nr PESEL*)</p> <p>3. (kod pocztowy, miejscowość)</p> <p>..... (ulica, nr budynku, nr lokalu)</p> <p>3. Posiada uprawnienia nr instruktora techniki jazdy w zakresie prawa jazdy kategorii:</p> <p>..... (miejscowość) (data)</p> <p>..... (podpis i pieczętka organu wydającego)</p> <p style="font-size: small; margin-top: 10px;">OBJAŚNIENIE: *) W przypadku osoby nieposiadającej numeru PESEL wpisać serię, numer i nazwę dokumentu potwierdzającego tożsamość oraz nazwę kraju, który wydał ten dokument</p>
.....																		
(podpis posiadacza legitymacji)																		
DATA WAŻNOŚCI																		
<div style="border: 1px dashed black; border-radius: 50%; width: 30px; height: 30px; margin: 0 auto; display: flex; align-items: center; justify-content: center;"> r mp </div>	<div style="border: 1px dashed black; border-radius: 50%; width: 30px; height: 30px; margin: 0 auto; display: flex; align-items: center; justify-content: center;"> r mp </div>	<div style="border: 1px dashed black; border-radius: 50%; width: 30px; height: 30px; margin: 0 auto; display: flex; align-items: center; justify-content: center;"> r mp </div>	<div style="border: 1px dashed black; border-radius: 50%; width: 30px; height: 30px; margin: 0 auto; display: flex; align-items: center; justify-content: center;"> r mp </div>															
<div style="border: 1px dashed black; border-radius: 50%; width: 30px; height: 30px; margin: 0 auto; display: flex; align-items: center; justify-content: center;"> r mp </div>	<div style="border: 1px dashed black; border-radius: 50%; width: 30px; height: 30px; margin: 0 auto; display: flex; align-items: center; justify-content: center;"> r mp </div>	<div style="border: 1px dashed black; border-radius: 50%; width: 30px; height: 30px; margin: 0 auto; display: flex; align-items: center; justify-content: center;"> r mp </div>	<div style="border: 1px dashed black; border-radius: 50%; width: 30px; height: 30px; margin: 0 auto; display: flex; align-items: center; justify-content: center;"> r mp </div>															

Rozmiar: 74 mm x 105 mm x 2 mm

Barwa tła: granatowa – strony 4 i 1, biała – strony 2 i 3

Barwa napisów: biała – strona 1, czarna – strony 2 i 3

Datę ważności legitymacji oraz zdjęcia potwierdza się pieczętką okrągłą o średnicy 15 mm, która zawiera:

- a) nazwę miejscowości stanowiącej siedzibę wojewody – umieszczoną przy jej obwodzie zewnętrznym i ograniczoną obwodem wewnętrznym,
- b) pierwsze litery wyrazów określających nazwę jednostki – umieszczone poziomo wewnątrz obszaru ograniczonego obwodem wewnętrznym.

– miejsce przeznaczone na pieczętkę

